

Kipp-Lifter für Rasenmäher

Élévateur inclinable

Kantellift

Klipperløfter

Tippbar lyft

Tilting Lifter

40565

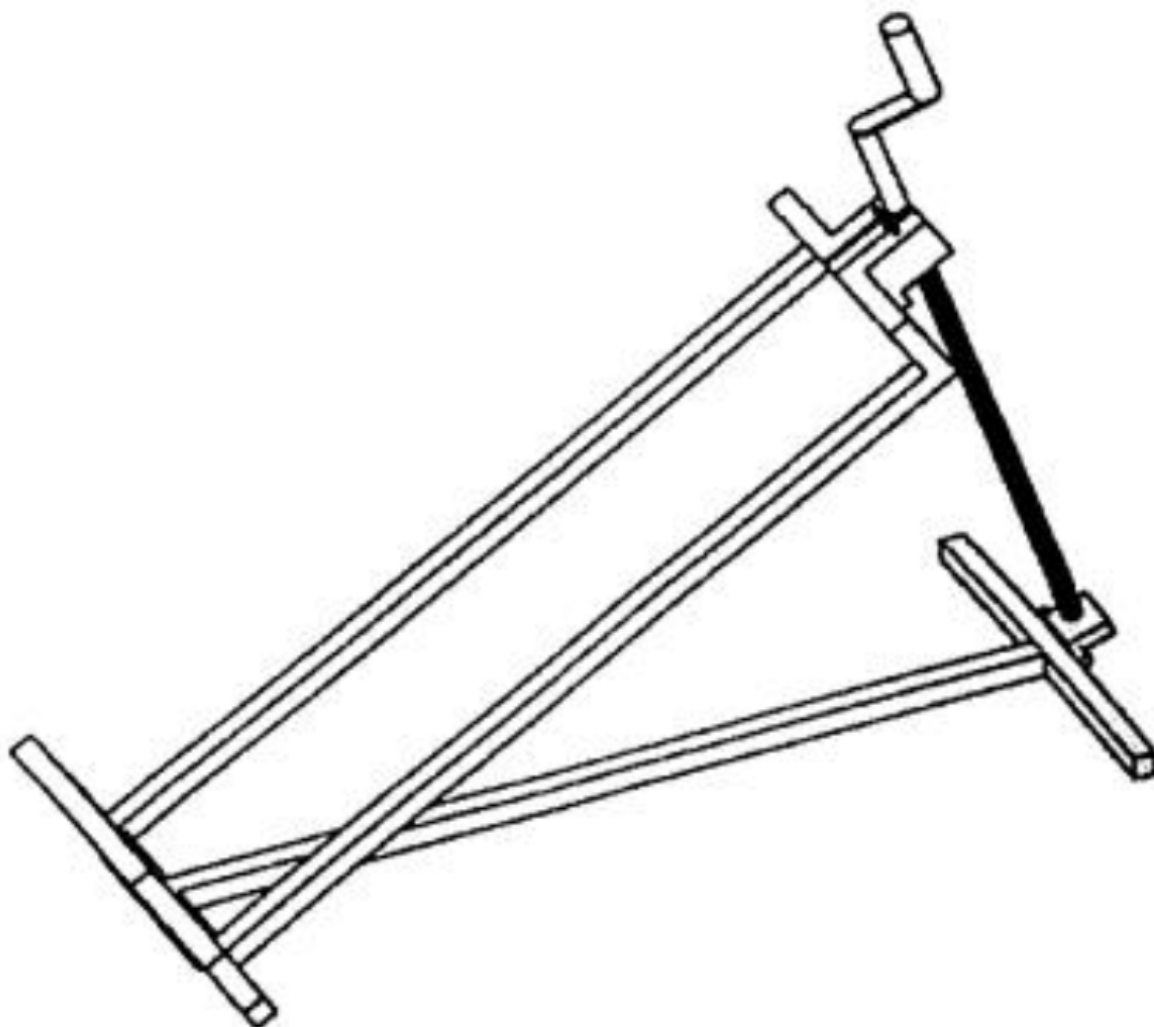

Warnung:

Zur Reduzierung der Verletzungsgefahr bei Verwendung dieser Hebevorrichtung sollten Sie immer die grundlegenden Sicherheitsmaßnahmen befolgen. Lesen Sie diese Anweisungen vor Verwendung des Produktes und bewahren Sie sie zum künftigen Nachschlagen auf.

1. TECHNISCHE DATEN

- Maximale Belastung: 400 kg
- Gesamtabmessung: 115 cm x 50 cm
- Nutzfläche des Heberahmens: 106 cm x 30 cm
- Hebehöhe: 5 bis maximal 60 cm
- Maximaler Hebewinkel: 60°

2. SICHERHEITSHINWEISE

- Nur zum Anheben bestimmt.
- Verhindern, dass Kinder damit spielen bzw. den Heber benutzen.
- Verhindern, dass sich Dritte oder Kinder dem Heber nähern, wenn er beladen ist.
- Den Heber während der Benutzung nicht unbeaufsichtigt lassen.
- Die maximale Tragfähigkeit des Hebers für Rasenmäher beachten und nicht überschreiten. Eine Überbelastung kann den Heber beschädigen bzw. zum Versagen führen. Dies kann auch zu Körperverletzungen führen und materielle Schäden verursachen.
- Den Heber für Rasenmäher nur auf einer ebenen und harten Fläche benutzen. Ihn auf anderen Flächen benutzen kann zu einer Instabilität des Hebers und zum Absturz der Last führen.
- Den anzuhebenden Rasenmäher immer entlang der seitlichen Verstärkung des Hebers verkeilen, gegenüber der Schraube. Wenn eine Last nicht flach auf dem Hebegerät liegt und nicht verkeilt ist, kann sie den Heber beschädigen oder riskiert zu verrutschen oder abzustürzen.
- Vor jedem Gebrauch des Hebers die Funktionsfähigkeit und Vollständigkeit kontrollieren (leer testen).
- Wenn der Heber zum Anheben eines Rasentraktors verwendet wird, muss der Fahrer vorher absteigen.
- Die anzuhebenden Maschinen nur in ausgeschaltetem Zustand anheben.
- Sich nicht komplett unter die angehobene Maschine legen.

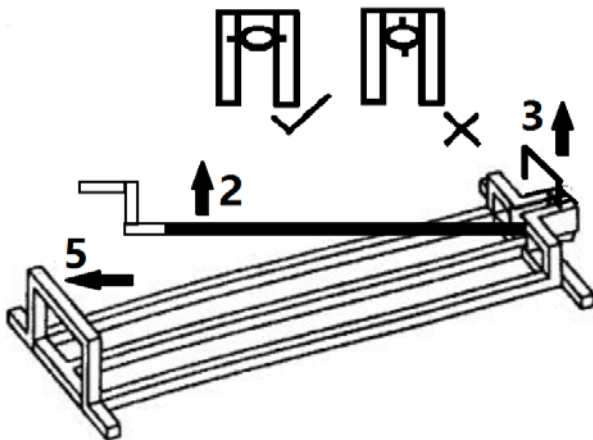
3. Montage

1. Entfernen Sie die gesamte Verpackung.
2. Stellen Sie die Hebevorrichtung auf einen flachen, stabilen Untergrund.
3. Entfernen Sie den Arretierstift (3).
4. Erhöhen Sie die Hebestangen (5) in eine vertikale Position.
5. Erhöhen Sie die Leitspindel (2) und stellen Sie sicher, dass die Vorsprünge an der Nut von links nach rechts zeigen.
6. Bringen Sie den Arretierstift (3) vor der Leitspindel an.

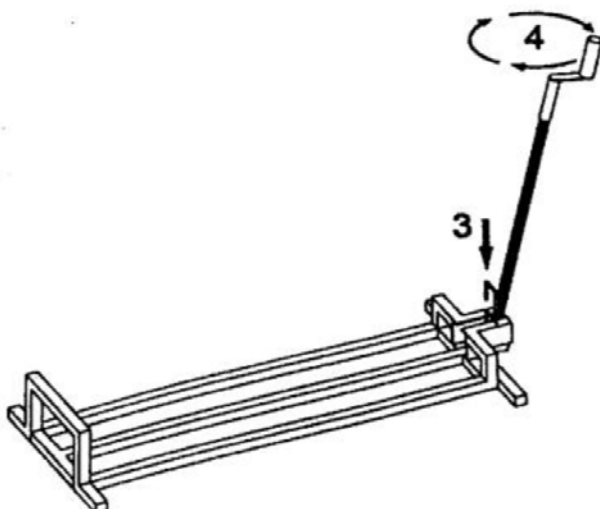
4. Verwendung:

1. Montieren Sie die Hebevorrichtung entsprechend den Montageanweisungen.
2. Positionieren Sie die Hebevorrichtung auf einem flachen, ebenen Untergrund.
3. Positionieren Sie den Aufsitzrasenmäher so, dass sich die Vorder- und Hinterräder nah an den Hebestangen (5) befinden.
4. Drehen Sie den Griff (4) zum Anheben des Rasenmähers um 2 bis 3 cm im Uhrzeigersinn, um das richtige Maß an Balance zu erzielen, bevor Sie mit dem Anheben fortfahren. Falls der Rasenmäher nicht ausgewogen ist, drehen Sie den Griff zum Absenken auf den Boden gegen den Uhrzeigersinn. Positionieren Sie den Rasenmäher erneut zwischen Hebestangen und wiederholen Sie den Vorgang.
5. Sie sollten den Rasenmäher mit einem oder zwei Ständern stützen, falls die Hebevorrichtung nicht richtig funktioniert.
6. Drehen Sie den Griff (4) zum Ablegen des Rasenmähers gegen den Uhrzeigersinn.

Achtung:

- Heben Sie den Rasenmäher nicht zu stark an, da er andernfalls umkippen könnte. Heben Sie ihn nur so weit an, dass Sie mit Ihrer Maßnahme fortfahren können.
- Stellen Sie sicher, dass der Treibstofftank des Rasenmähers zu nicht mehr als 25 % gefüllt ist, damit kein Treibstoff verschüttet wird.

5. WARTUNGSHINWEISE

Wenn das Hebegerät nicht benutzt wird:

- Die Hebeschraube in die untere Position setzen.
- Die Schraube regelmäßig schmieren, etwa alle 3 Monate.
- Regelmäßig (mindestens alle 3 Monate) prüfen, dass keine Roststellen vorhanden sind. Mit einem ölgetränkten Tuch reinigen.

ACHTUNG!

Die Rücksendung ist ausgeschlossen, wenn die Ware in Gebrauch genommen wurde oder durch unsachgemäßen Gebrauch beschädigt worden ist.

ENTSORGUNG:

Das Verpackungsmaterial ist wiederverwertbar. Entsorgen Sie die Verpackung umweltgerecht und führen Sie sie der Wertstoffsammlung zu.

Eurotops Versand GmbH
Elisabeth-Selbert-Straße 3
40764 Langenfeld, Deutschland



Bei technischen Fragen wenden Sie sich bitte
in Deutschland an die 0180 5306363* oder info@eurotops.de
in Österreich an die 01 230604312 oder info@eurotops.at
in der Schweiz an die 044 2836125 oder info@eurotops.ch
| Norge tkd@eurotops.de
Sverige tkd@eurotops.de

Bei ggf. erforderlicher Rücksendung der Ware adressieren Sie diese bitte an die auf Ihrer Rechnung stehende Retourenadresse.

*14 Cents/Min. aus dem deutschen Festnetz, aus dem deutschen Mobilfunknetz max. 42 Cents/Min.

Diese Bedienungsanleitung entspricht dem technischen Stand bei Drucklegung.
Änderungen in Technik und Ausstattung sind vorbehalten.

© 01.01.2018

Avertissement :

Pour réduire le risque de blessures en utilisant cet élévateur pour tondeuse, il est conseillé de toujours respecter des précautions de sécurité de base. Lisez ces instructions avant d'utiliser ce produit et conservez-les pour consultation ultérieure.

1. CARACTERISTIQUES TECHNIQUES

- Poids maximum supporté : 400kg
- Dimensions totales : 115 cm x 50 cm
- Dimensions utiles du cadre de levage : 106 cm x 30 cm
- Hauteur de levage : de 5 à 60 cm max
- Angle de levage max : 60°

2. CONSIGNES DE SECURITE

- Utilisation unique : opérations de levage.
- Ne pas laisser les enfants utiliser ou jouer avec le lève-tondeuse.
- Ne jamais laisser une tiers personne ou enfant s'approcher de la charge lors de l'utilisation de l'appareil.
- Ne jamais laisser l'outil sans surveillance lorsque celui-ci est en cours d'utilisation
- Respecter et ne jamais dépasser les capacités maximum du lève tondeuse. Toute surcharge peut endommager le lève-tondeuse et/ou provoquer une défaillance de celui-ci. Cela peut également entraîner des blessures corporelles ou des dommages matériels
- Il est impératif de n'utiliser le lève tondeuse que sur des surfaces planes et dures. Le cas non échéant pourrait provoquer une instabilité du lève-tondeuse et entraîner la chute de la charge.
- Toujours caler la charge le long du renfort latéral du lève-tondeuse opposé à la vis. Toute charge qui n'est pas à plat sur le lève-tondeuse et non calé, risque d'endommager le lève-tondeuse, ou risque de riper ou de chuter
- Vérifier l'intégrité et le bon fonctionnement du lève-tondeuse avant chaque utilisation (faire un essai à vide)
- Si le lève tondeuse est utilisé pour soulever une tondeuse auto portée, il est impératif que le conducteur soit descendu de la tondeuse avant de la lever.
- Toute opération de levage se fait sur des engins moteurs arrêtés
- Ne jamais se glisser entièrement sous l'engin levé.

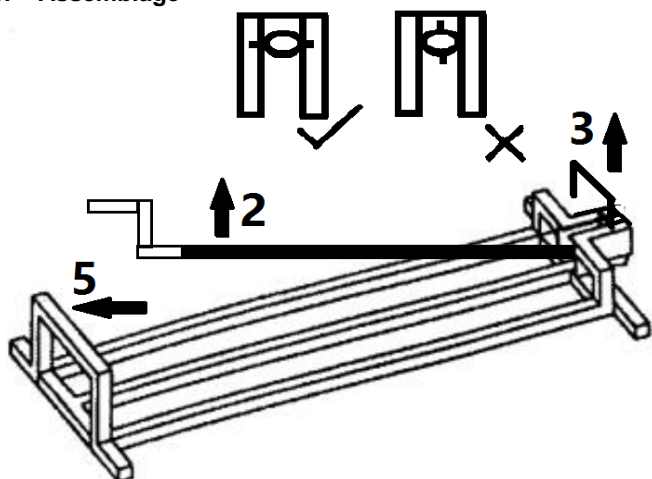
3. Assemblage

1. Retirez tout l'emballage.
2. Positionnez l'élévateur sur une surface plane et stable.
3. Retirez la goupille de verrouillage (3).
4. Soulevez les barres de levage (5) pour les mettre en position verticale.
5. Soulevez la vis-mère (2) et assurez-vous que les pattes sur l'écrou sont orientées de gauche à droite.
6. Remettez la goupille de verrouillage (3) devant la vis-mère.

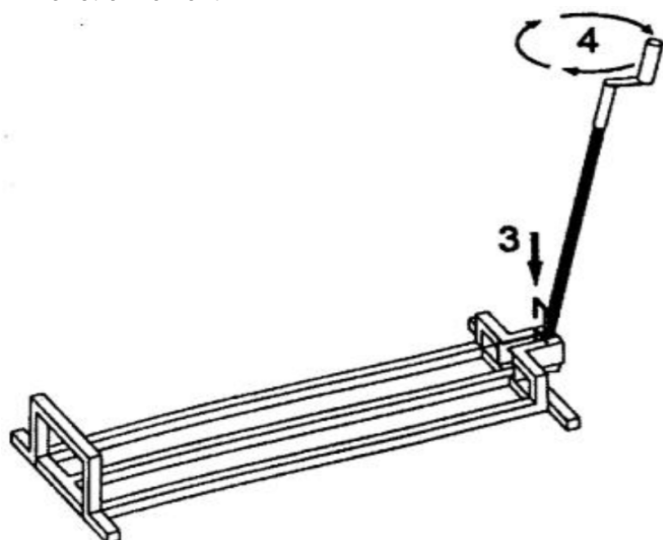
4. Fonctionnement :

1. Assemblez l'élévateur conformément aux instructions d'assemblage.
2. Positionnez l'élévateur pour tondeuse sur une surface plane et horizontale.
3. Positionnez la tondeuse autoportée de sorte que les roues avant ou arrière se trouvent à proximité des barres de levage (5).
4. Tournez la poignée (4) dans le sens des aiguilles d'une montre pour soulever la tondeuse de 2 à 3 cm afin de vous assurer que le bon niveau d'équilibre est obtenu avant de continuer à lever. Si la tondeuse est mal équilibrée, tournez la poignée dans le sens inverse des aiguilles d'une montre pour remettre la tondeuse au sol. Repositionnez la tondeuse entre les barres de levage et répétez le processus.
5. Il est conseillé de positionner une ou deux chandelles pour soutenir la tondeuse au cas où l'élévateur pour tondeuse connaît une défaillance en cours d'utilisation.
6. Tournez la poignée (4) dans le sens inverse des aiguilles d'une montre pour poser la tondeuse.

Attention :

- Ne levez pas la tondeuse trop haut en raison d'un risque de retournement. Levez-la suffisamment pour vous permettre d'effectuer votre intervention.
- Assurez-vous que le réservoir de la tondeuse n'est pas rempli à plus de 25 % pour éviter un déversement de carburant.

5. CONSEIL D'ENTRETIEN

Lorsque le lève-tondeuse n'est pas utilisé :

- Mettre la vis de lavage en position basse.
- Lubrifier régulièrement la vis. Cette opération doit être effectuée environ tous les 3 mois.
- Vérifier régulièrement (au moins tous les 3 mois) qu'il n'y a pas de point de rouille nettoyer avec un chiffon imbibé d'huile.

ATTENTION !

Le retour est exclu si le produit a été utilisé ou a des défauts à cause d'un usage anormal.

COLLECTE ET TRAITEMENT :

Le matériel d'emballage est réutilisable. Débarassez-vous de l'emballage de manière écologique et mettez-le à la collecte des matériaux recyclables.

Eurotops Versand GmbH
Elisabeth-Selbert-Straße 3
40764 Langenfeld, Allemagne



Pour des renseignements techniques veuillez contacter
en France 089 2700470 ** ou info@eurotops.fr

Pour retourner un produit, veuillez utiliser l'adresse indiquée sur la facture.

**0,34 €/min + surcoût éventuel d'un opérateur

Ce mode d'emploi correspond au niveau technique au moment de la mise sous presse.
Sous réserve de modifications techniques et d'équipement.

© 01.01.2018

Waarschuwing:

Voor het reduceren van het risico op letsel bij het gebruik van deze maailift, wordt aanbevolen om altijd de standaard veiligheidsmaatregelen op te volgen. Lees deze instructie voorafgaand aan het gebruik van dit product en bewaar het voor raadpleging in de toekomst.

1. TECHNISCHE KENMERKEN

- Max. gewicht: 400kg
- Totale afmetingen: 115 cm x 50 cm
- Nuttige afmetingen van het hefframe: 106 cm x 30 cm
- Hefhoogte: de 5 tot 60 cm max.
- Max. hefhoek: 60°

2. VEILIGHEIDSVOORSCHRIFTEN

- Enig gebruik: optillen.
- Kinderen mogen de krik niet gebruiken en er niet mee spelen.
- Laat een derden of een kind niet in de buurt van het apparaat komen wanneer u er gebruik van maakt.
- Laat het apparaat niet zonder toezicht wanneer het in gebruik is.
- Respecteer en overschrijdt nooit de maximale draagkracht van de krik. Elke overbelasting kan de krik beschadigen en/of een defect veroorzaken. Dit kan ook leiden tot lichamelijke letsels of materiële schade.
- Gebruik de krik uitsluitend op een vlakke en harde ondergrond, om de stabiliteit van de grasmaaier niet in het gedrang te brengen en de last die erop staat niet te doen vallen.
- Bevestig de last altijd langs de laterale rand van de krik tegenover de schroef. Elke last die niet plat op de krik bevestigd is kan de krik zelf beschadigen, wegglijden of vallen.
- Controleer de integriteit en de goede werking van de krik vóór elk gebruik (voer een test uit zonder last).
- Als de krik gebruikt wordt om een grasmaaier met zijte te heffen, dan moet de bestuurder eraf stappen vooraleer de grasmaaier te heffen.
- Elke hefhandeling gebeurt wanneer de motoren stilstaan.
- Ga nooit volledig onder het geheven tuig liggen.

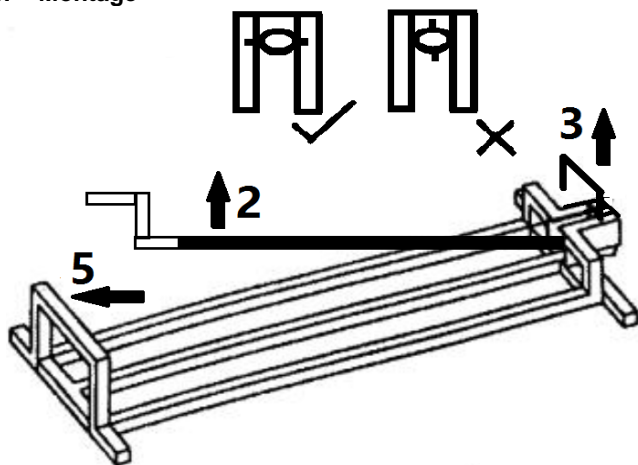
3. Montage

1. Verwijder al het verpakkingsmateriaal.
2. Plaats de lift op een vlak en stabiel oppervlak.
3. Verwijder de borgpen (3).
4. Breng de hefbalken (5) omhoog naar een verticale stand.
5. Breng de draadspil (2) omhoog en zorg ervoor dat de kabelschoenen op de moer van links naar rechts gericht zijn.
6. Plaats de borgpen (3) terug voor de draadspil.

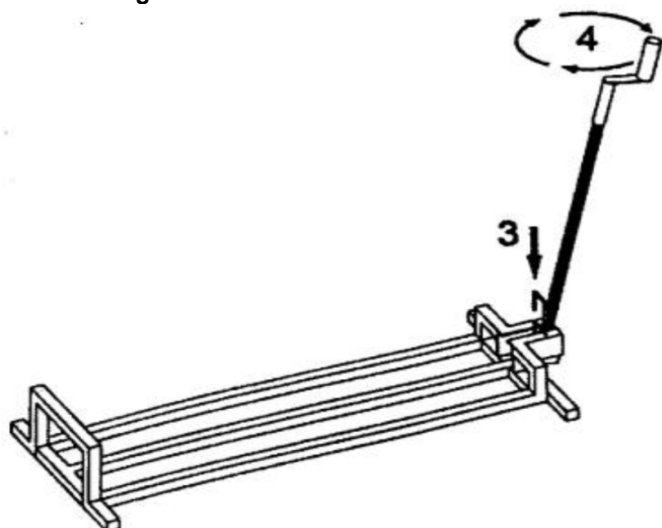
4. Bediening:

1. Monteer de lift volgens de montage-instructies.
2. Plaats de maailift op een vlak en gelijk oppervlak.
3. Plaats de zitmaaier zo dat de voor- of achterwielen dicht bij de hefbalken (5) staan.
4. Draai de hendel (4) met de klok mee om de maaier 2 tot 3 cm omhoog te brengen om ervoor te zorgen dat de juiste hoeveelheid balans wordt verkregen voordat u doorgaat met heffen. Als de maaier uit balans is, draait u de hendel tegen de klok in om de maaier terug te brengen naar de grond. Wijzig de positie van de maaier tussen de hefbalken en herhaal het proces.
5. U wordt aanbevolen om een of twee krikken te plaatsen voor het ondersteunen van de grasmaaier in het geval dat de lift van de grasmaaier defect raakt tijdens gebruik.
6. Draai de hendel (4) tegen de klok in om de maaier neer te leggen.

Opgelet:

- Hef de grasmaaier niet te hoog vanwege het risico op omkantelen. Hef het net voldoende op zodat u door kunt gaan met uw interventie.
- Zorg ervoor dat de brandstoftank van de maaier niet meer dan 25% gevuld is om morsen van brandstof te vermijden.

5. GEBRUIKSTIPS

Wanneer de krik niet gebruikt wordt:

- Breng de hefschroef in de lage stand.
- Smeer de schroef regelmatig. Deze handeling moet ongeveer om de 3 maanden gebeuren.
- Controleer regelmatig (minstens om de 3 maanden) of er geen roest is. Reinig met een doek bevochtigd met olie.

ATTENTIE!

Ruilen of terugzenden is uitgesloten, indien de goederen gebruikt zijn of door onkundig gebruik beschadigd zijn.

AFVALVERWIJDERING:

De verpakking is recyclebaar. De verpakking daarom niet bij het huishoudelijk afval doen, maar milieuvriendelijk afvoeren.

Eurotops Versand GmbH
Elisabeth-Selbert-Straße 3
40764 Langenfeld, Duitsland



Voor technische informatie, kunt u bellen of mailen
in Nederland tel.: 026 3736 333 of info@eurotops.nl

Een eventuele teruggave van de producten dient te worden gericht aan het retouradres vermeld op uw factuur.

De inhoud van deze gebruiksaanwijzing reflecteert de stand der techniek bij het ter perse gaan. Eventuele wijzigingen in technologie en uitvoering van de apparatuur voorbehouden.

© 01.01.2018

Advarsel:

For å redusere faren for skade ved bruk av denne klipperløfteren må du alltid følge grunnleggende sikkerhetsregler. Les instruksjonene før du bruker dette produktet, og oppbevar for fremtidig referanse.

1. FUNKSJONER

- Maksimal vekt som støttes: 400kg
- Samlede mål: 115 x 50 cm
- Løfterammens mål: 106 x 30 cm
- Høyde for løfting: opptil 60 cm
- Maksimal løftvinkel: 60°

2. SIKKERHETSANVISNINGER

For korrekt og sikker bruk:

- Bruk gressklipperløfteren kun til løfting.
- Ikke la barn bruke eller leke med gressklipperløfteren.
- Ikke la noen nærme seg gressklipperløfteren mens den brukes.
- Ikke la gressklipperløfteren stå uten tilsyn mens den brukes.
- Ikke bruk gressklipperløfteren utover dens kapasitet. Overbelastning kan skade gressklipperløfteren og/eller forårsake feil på verktøyet, noe som kan føre til fysisk personskade eller materiell skade.
- Gressklipperløfteren er ment for bruk på flate og harde overflater. Hvis verktøyet brukes på en myk overflate, kan det føre til at gressklipperløfteren blir ustabil slik at lasten faller ned.
- Fest alltid lasten langs sidearmeringen på gressklipperløfteren. Denne finner du på motsatt side av ledeskruen. Hvis lasten ikke er plassert horisontalt og festet, er det fare for at gressklipperløfteren skades eller at lasten sklir og faller ned.
- Før hver bruk må det sjekkes at gressklipperløfteren er komplett og i god stand ved å teste uten last.
- Når du skal løfte en sitteklipper, må du sørge for at føreren ikke sitter i den.
- Slå av alle motorer og trekk i håndbremsen før du bruker gressklipperløfteren.
- Ikke skyv hele kroppen under gressklipperen når den er løftet.

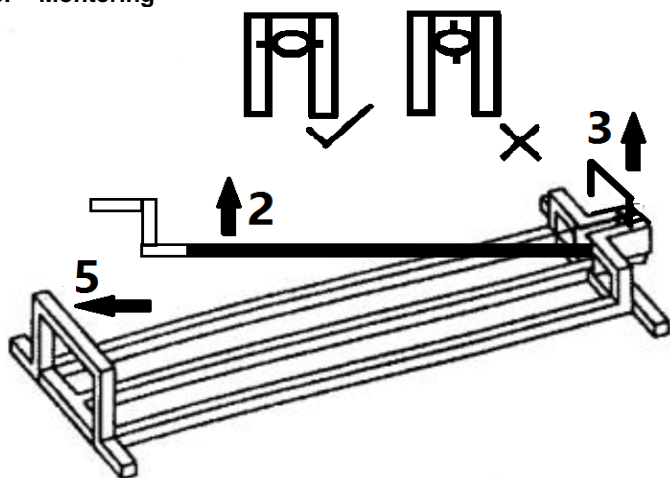
3. Montering

1. Fjern all emballasje.
2. Plasser løfteren på et jevnt og stabilt underlag.
3. Fjern låsestiften (3).
4. Løft løftestengene (5) til loddrett posisjon.
5. Løft ledeskruen (2), og sørg for at tappene på mutteren står fra venstre til høyre
6. Sett låsepinnen (3) foran ledeskruen.

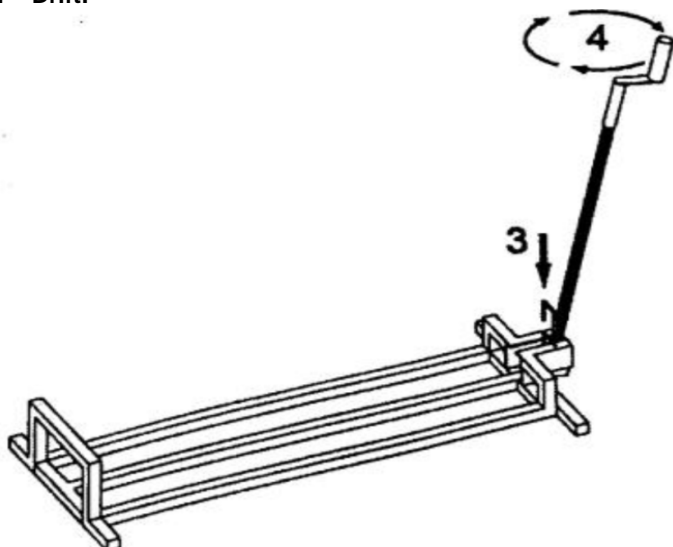
4. Drift:

1. Monter løfteren i henhold til monteringsanvisningene.
2. Plasser klipperløfteren på et flatt og jevnt underlag.
3. Plasser sitteklipperen slik at front- eller bakhjulene står nær løftebjelkene (5).
4. Drei håndtaket (4) med klokken for å heve klipperen 2 til 3 cm. Kontroller at balansen er i orden før du fortsetter å løfte. Hvis klipperen er ubalansert, dreier du håndtaket mot klokken for å sette klipperen på bakken igjen. Plasser klipperen mellom løftebjelkene igjen, og gjenta prosessen.
5. Det anbefales at du plasserer en eller to støttebukker for å støtte gressklipperen i tilfelle gressklipperløfteren svikter under bruk.
6. Drei håndtaket (4) mot klokken for å legge ned klipperen.

Obs:

- Ikke løft gressklipperen for høyt, da det er fare for at den velter. Løft den akkurat nok til at du kan utføre arbeidet.
- Sørg for at drivstofftanken på klipperen er maks. 1/4 full for å unngå lekkasje.

5. STELL OG VEDLIKEHOLD

Når du ikke bruker gressklipperløfteren:

- Sett sveiven tilbake til hvileposisjon.
- Skruen må smøres regelmessig. Dette må gjøres ca. hver tredje måned.
- Kontroller regelmessig (minst hver tredje måned) at det ikke er rust. Rengjør med en oljeimpregnert klut.

Dette apparatet skal ikke brukes av personer (inklusive barn) med reduserte fysiske evner, sanseevner eller mentale evner, eller som mangler erfaring eller kunnskap, med mindre de er under oppsyn eller har fått instruksjoner om bruk av apparatet av en person som er ansvarlig for deres sikkerhet. Barn må være under tilsyn for å sikre at de ikke leker med dette apparatet.

Oppmerksomhet !

Tilbakelevering vil ikke bli godtatt dersom produktene er benyttet eller skadet på grunn av feil bruk.

AVHENDING:

Emballasjematerialet kan resirkuleres. Avhend emballasjen på en miljøvennlig måte ved å kaste den i riktig avfallsbeholder for resirkulerbart materiale.

Eurotops Versand GmbH
Elisabeth-Selbert-Straße 3
40764 Langenfeld, Tyskland



Hvis du trenger teknisk støtte, vennligst kontakt ...
I Norge tkd@eurotops.de

En eventuell retur av produktene må sendes til returadressen som er oppgitt på fakturaen.
Bruksanvisningen gjenspeiler kun de tekniske forhold som var tilgjengelige under trykkingen. Det tas forbehold om eventuelle endringer i teknologi og utstyr senere.

Varning:

För att minska risken för skador när gräsklipparlyften används, rekommenderar vi att du följer dessa grundläggande säkerhetsföreskrifter.

Läs dessa instruktioner innan du använder produkten, och spara dem för framtida behov.

1. EGENSKAPER

- Lyftkapacitet: 400kg
- Totala mått: 115 cm x 50 cm
- Lyftframens mått: 106 cm x 30 cm
- Lyfthöjdsomfång: Max 60 cm
- Maximal lyftvinkel: 60°

2. SÄKERHETSINSTRUKTIONER

För en korrekt och säker användning:

- Använd gräsklipparlyften enbart för att lyfta.
- Låt inte barn använda eller leka med gräsklipparlyften.
- Låt ingen komma nära lasten när gräsklipparlyften används.
- Lämna inte gräsklipparlyften utan uppsikt när den används.
- Använd inte gräsklipparlyften utöver dess kapacitet. Överbelastning kan skada gräsklipparlyften och/eller skada verktyget, vilket kan orsaka fysiska eller materiella skador.
- Gräsklipparlyften är tillverkad för att användas på plana och hårda ytor. Om gräsklipparlyften används på ett mjukt underlag, kan den bli instabil och lasten falla av.
- Fäst alltid lasten längs gräsklipparlyftens längsgående förstärkningen, som sitter på sidan mitt emot ledarskraven. Om lasten inte placeras horisontellt och inte sätts fast, finns det en risk att gräsklipparlyften skadas och att lasten faller av.
- Kontrollera före användning att gräsklipparlyften är hel och fungerar som den ska (testa utan last först).
- När man lastar en åkgräsklippare, kontrollera först att föraren har stigit av innan gräsklipparen lyfts.
- Stäng av alla motorer och dra åt handbromsen innan du använder gräsklipparlyften.
- Glid inte in med hela kroppen under gräsklipparlyften när den är upplyft.

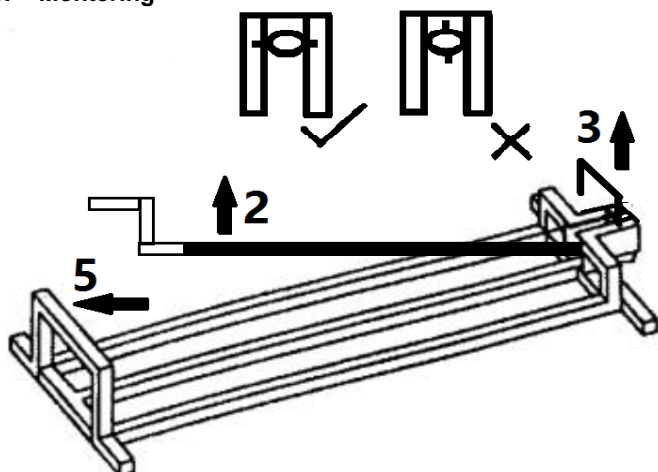
3. Montering

1. Ta bort allt förpackningsmaterial.
2. Placera lyften på ett plant och stabilt underlag.
3. Ta bort låsspringen (3).
4. Lyft lyftstängerna (5) till vertikalt läge.
5. Hög ledarskraven (2) och se till att flikarna på muttern är vända från vänster åt höger.
6. Sätt tillbaka låsspringen (3) framför ledarskraven.

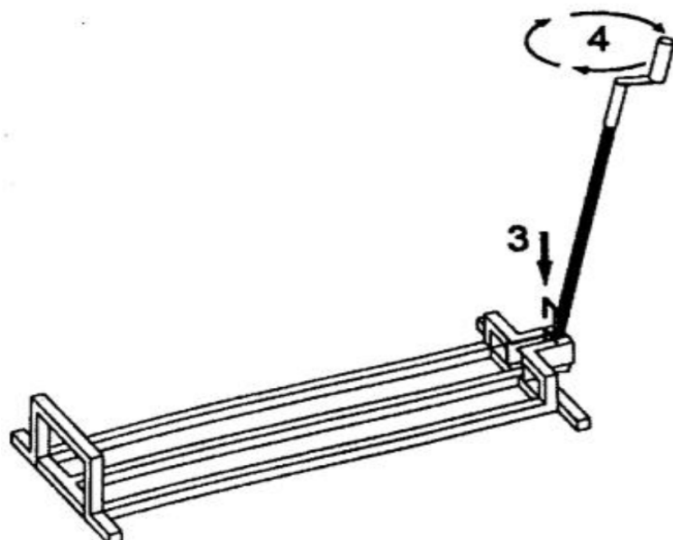
4. Drift:

1. Sätt ihop lyften enligt monteringsanvisningarna.
2. Placera lyften på ett plant jämnt underlag.
3. Placera åkgräsklipparen (5) så att fram- eller bakhjulen är nära lyftstängerna (5).
4. Vrid handtaget (4) medurs för att höja gräsklipparen 2-3 cm för att säkerställa att det är rätt balans innan du fortsätter att lyfta. Om gräsklipparen är obalanserad, vrid handtaget moturs för att få ner gräsklipparen på marken igen. Placera om gräsklipparen mellan lyftstängerna och upprepa åtgärden.
5. Vi rekommenderar att du placerar ett eller två domkraftstöd för att stötta gräsklipparen om gräsklipparlyften skulle falla när den används.
6. Vrid handtaget (4) moturs för att lägga gräsklipparen ner.

OBS!

- Lyft inte gräsklipparen för högt eftersom det finns risk att den kan tippa. Lyft bara så mycket så att du kan fortsätta ditt arbete.
- Kontrollera att bränsletanken inte är mer än 25 % full för att förhindra att bränsle spills ut.

5. SKÖTSEL OCH UNDERHÅLL

När gräsklipparlyften inte används:

- Sätt tillbaka skruvveven i viloläget.
- Smörj skruven regelbundet. Detta ska göras var tredje månad.
- Kontrollera regelbundet (minst var tredje månad) att det inte finns någon rost: rengör med en oljeinträckt trasa.

Denna produkt är inte avsedd att användas av personer (inklusive barn) med nedsatt fysisk, sensorisk eller mental förmåga, eller av personer utan erfarenhet eller kunskap, såvida de inte får handledning och instruktioner om hur enheten ska användas av en person som har ansvar för deras säkerhet. Barn ska hållas under uppsikt så att de inte leker med utrustningen.

OBS!

Produkten kan inte returneras om den är använd eller har skadats på grund av felaktig användning.

AVFALLSHANTERING:

Förpackningsmaterialet är återvinningsbart. Kasta förpackningsmaterialet i rätt behållare på återvinningsstationen.

Eurotops Versand GmbH
Elisabeth-Selbert-Straße 3
40764 Langenfeld, Tyskland



För teknisk support, kontakta
Sverige tkd@eurotops.de

Om du vill returnera produkten vänder du dig till returadressen som anges på ditt kvitto.

Bruksanvisningen använder den tekniska informationen som var tillgänglig vid datumet den trycktes. Vi förbehåller oss för ändringar av utrustningen eller teknisk art.

© 01.01.2018

Warning:

To reduce the risk of injury when using this mower lifter, it is recommended to always follow basic safety precautions. Read this instruction before using this product and save it for future reference.

1. FEATURES

- Maximum weight supported: 400kg
- Overall dimensions: 115 cm x 50 cm
- Lifting frame dimensions: 106 cm x 30 cm
- Lifting height range: 60 cm max
- Maximum lifting angle: 60°

2. SAFETY INSTRUCTIONS

For a correct and secure application:

- Only use the lawn mower lifter for lifting operations.
- Don't let children use or play with the lawn mower lifter.
- Don't let anyone approach the load while using the lawn mower lifter.
- Don't leave the lawn mower lifter without supervision while it's being used.
- Don't use the lawn mower lifter beyond its capacity. Overload can damage the lawn mower lifter and/or cause a defect on the tool which may result in physical injury or material damage.
- The lawn mower lifter has been conceived to be used on plain and hard surfaces. Using this tool on a soft surface can cause instability of the lawn mower lifter and make the load fall down.
- Always fasten the load along the lateral reinforcement of the lawn mower lifter, which is on the opposite side of the lead screw. If the load is not placed horizontally and not fastened, there is a risk, to damage the lawn mower lifter, as well for the load to slide and to fall down.
- Before each utilization check the completeness and good functioning of the lawn mower lifter (make a test without load first).
- When lifting a riding lawn mower, check first that the driver has left his seat before lifting the mower.
- Turn off all engines and pull hand brake before using the lawn mower lifter.
- Do not slide your all body under the lawn mower when lifted.

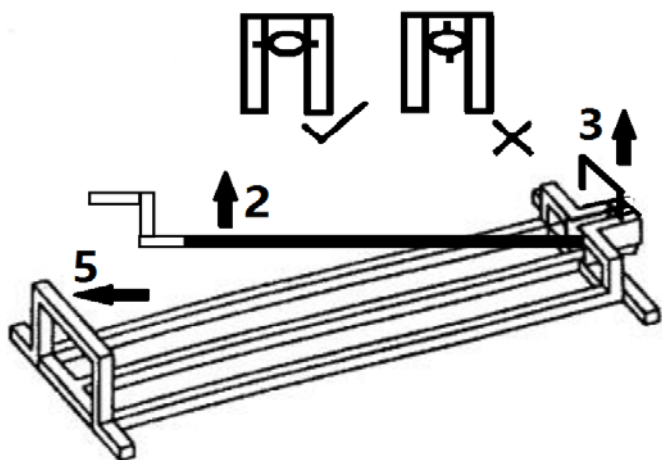
3. Assembly

1. Remove all the packing.
2. Position the lifter on a level and stable surface.
3. Remove the locking pin (3).
4. Raise the lifting bars (5) to vertical position
5. Raise the lead screw (2) and ensure the lugs on the nut face left to right
6. Replace the locking pin (3) in front of the lead screw.

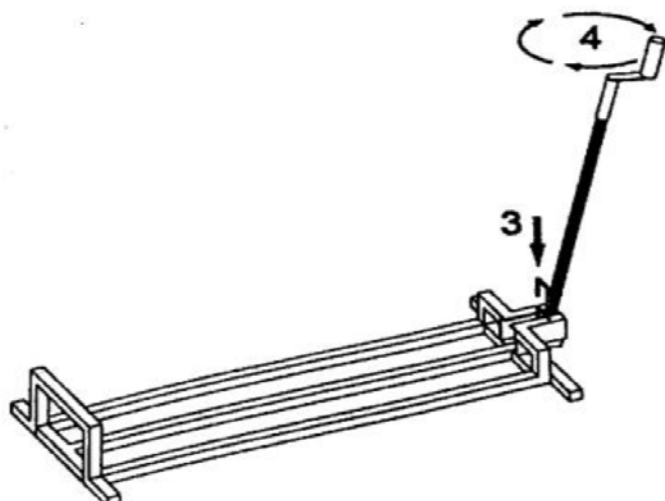
4. Operation:

1. Assemble lifter as per assembly instructions
2. Position the mower lifter on a flat level surface.
3. Position the sit-on mower so the front or rear wheels close to the lifting bars(5)
4. Turn the handle (4) clockwise to raise the mower 2 to 3cm to ensure the right amount of balance is achieved before continuing to lift. If the mower is unbalanced, turn the handle anti-clockwise to return the mower to the ground. Reposition the mower in between the lifting bars and repeat the process.
5. It is recommended that you position one or two jack stands to support the lawn mower in case the lawn mower lifter fail when in use.
6. Turn the handle (4) anti-clockwise to lay down the

Attention:

- Do not lift the lawn mower too high because of a risk of turn-over. Just lift it enough so you can proceed to your intervention
- Ensure the mower fuel tank is no more than 25% full to avoid fuel spillage.

5. CARE AND MAINTENANCE

When not using the lawn mower lifter:

- Put the screw crank back to the rest position
- Regularly grease the screw. This should be done about every 3 months.
- Regularly check (at least every 3 months) that there is no rust: clean with an oil impregnated cloth.

This appliance is not intended for use by persons (including children) with reduced physical, sensory or mental capacities, or by persons lacking in experience or knowledge, unless they are supervised or instructed on the use of this apparatus by a person responsible for their safety. Children should be supervised to ensure they do not play with this appliance.

ATTENTION!

The return of the product will be impossible if it has been used or damaged due to incorrect usage.

DISPOSAL:

The packaging material is reusable. Dispose of the packaging in an environmentally friendly way by putting it in the appropriate recyclable waste collection containers.

Eurotops Versand GmbH
Elisabeth-Selbert-Straße 3
40764 Langenfeld, Germany



If technical support is needed, please call ...

in Germany	0180 . 530 63 63* or info@eurotops.de
in Austria	01 . 230 60 43 12 or info@eurotops.at
in Switzerland	044 . 28 36 125 or info@eurotops.ch
in the Netherlands	026 . 37 36 333 or info@eurotops.nl
in France	0892 . 700 470** or info@eurotops.fr
In Norway	tkd@eurotops.de
In Sweden	tkd@eurotops.de

* 14 Cents/minute via German landline, max. 42 cents/minute via mobile phone network

**34 Cents/minute via French landline

A possible return of products should be addressed to the return address stated on your invoice.

The manual only reflects the technical conditions available under printing. Any changes in technology and equipment are reserved.

© 01.01.2018