

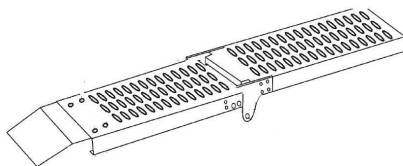

**Avvertissement** : Veuillez lire ce manuel d'instructions attentivement avant d'utiliser l'instrument et le conserver pour une utilisation future.



Nombreuses applications

## 1. CARACTERISTIQUES TECHNIQUES

Matière : acier - Poids d'une rampe : 6 kg  
 Longueur rampe dépliée : 160 cm / rampe pliée : 80 cm  
 Charge maximum : 200kgs

## 2. UTILISATION

### a) Montage

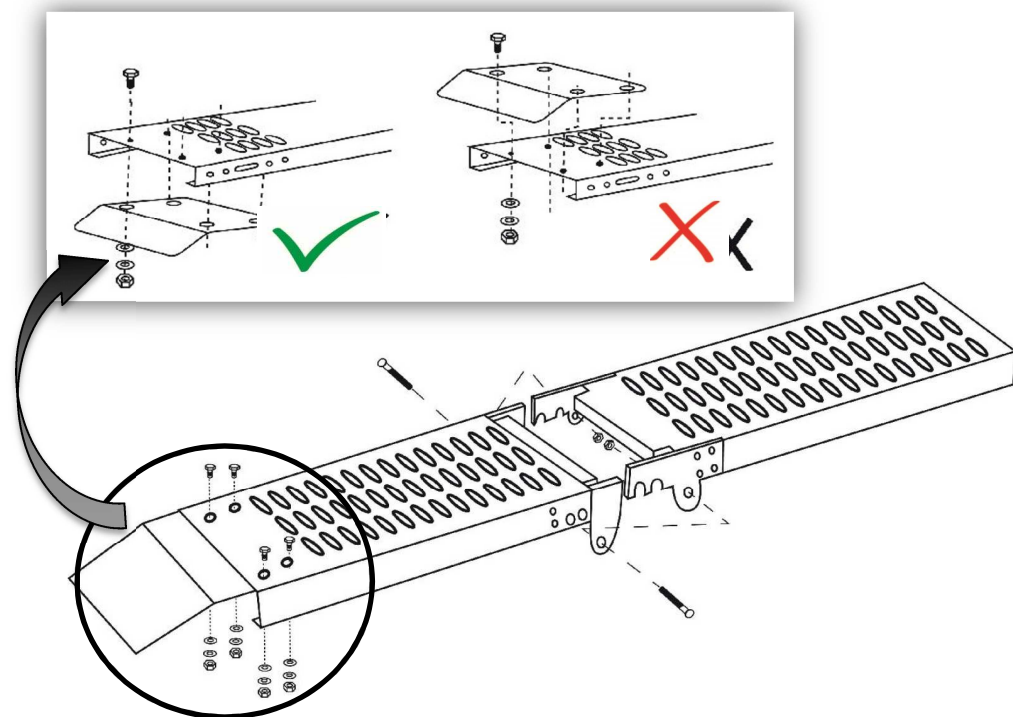

Sur le schéma ci-dessus, la langue de la rampe est orientée vers le bas. Ceci évite que la rampe ne bouge lors de son utilisation.

Assurez-vous que les trous de la langue de la rampe correspondent bien.

Apposez les boulons via la partie supérieure et fixez les différentes parties de la rampe entre elles avec les rondelles et les vis.

### b) Utilisation

- Assurez-vous qu'il n'y pas de personnes ou d'animaux sous la rampe ou la remorque pendant le chargement.
- Ne chargez jamais de machine avec un moteur en marche. Laissez toujours refroidir le moteur de la machine que vous voulez charger avant de la déplacer.
- Ne dépassez jamais la capacité maximum de charge des rampes.
- Chargez lentement.
- Ne laissez pas tomber de poids sur la rampe, ceci peut la fragiliser, réduire sa résistance et sa capacité de chargement, voire entrainer des endommagements corporels ou matériels.

### Exemple : charger une moto (3 personnes)

Vérifier que la rampe ne présente pas de saletés, d'huile ou de graisse.

Vérifier que chaque boulon et chaque visse soit vissé correctement.

Vérifier que la rampe ne soit pas endommagée.

La pièce pliée doit être dirigée vers le haut comme indiqué sur le schéma de montage.

Placez une personne de chaque côté de la moto. Chaque personne doit tenir le guidon ou la fourche pour conduire le véhicule.

Maintenez vos mains dans la direction de l'arrière de la selle et de la fourche arrière. La troisième personne se place à l'arrière de la moto et pousse l'arrière du véhicule pour le placer sur la remorque.

Personne ne doit se tenir assis sur la moto.

Le moteur doit être éteint.

Si la moto touche la rampe, assurez-vous que la rampe ne glisse pas et qu'elle reste en contact avec la remorque, sinon reculez la moto et recommencer.

## 3. PRECAUTIONS ET CONSEIL D'ENTRETIEN

Toujours porter des gants de protection.

Attention, risque de dommages matériels ou de blessures corporelles.

- Lorsque vous utilisez l'appareil, observez toujours les consignes de sécurité.
- Eloignez les personnes qui ne vous assistent pas
- Evitez de travailler tout seul. Si vous avez un accident, votre assistant peut vous aider.
- Assurez-vous que la rame sois bien nettoyée pour éviter les accidents.
- Travaillez uniquement dans un endroit bien éclairé.
- Portez des vêtements appropriés, ne portez pas des vêtements trop amples ou des bijoux qui pourraient se coincer ou s'accrocher à la rampe.

R 3091 / YC-180

- Si vous avez des cheveux longs, accrochez-les ou portez un filet.
- Portez toujours des lunettes de protection, des protections d'oreilles, des gants et des chaussures de sécurité.
- N'utilisez pas la rampe pour toute charge supérieure au poids maximum autorisé.
- Soyez attentif, n'utilisez pas la rampe si vous êtes fatigué.
- Avant l'utilisation, contrôlez toutes les pièces, si la rampe est endommagée, ne l'utilisez pas.
- Utilisez la rampe sur une surface stable et sèche.
- Assurez-vous que la rampe est orientée vers le haut et que la langue touche la partie arrière de la remorque ou du véhicule.
- Avant chaque utilisation, assurez-vous que la rampe ne présente pas de saletés, d'huile ou de graisse.

*Cet appareil n'est pas prévu pour être utilisé par des personnes (y compris des enfants) dont les capacités physiques, sensorielles ou mentales sont réduites, ou des personnes dénuées d'expérience ou de connaissance, sauf si elles ont pu bénéficier, par l'intermédiaire d'une personne responsable de leur sécurité, d'une surveillance ou d'instructions préalables concernant l'utilisation de cet appareil. Il convient de surveiller les enfants pour s'assurer qu'ils ne jouent pas avec l'appareil.*

LADEREMPEN

DE



**Hinweis:** Die Gebrauchsanweisung vor dem Gebrauch des Geräts aufmerksam lesen und für spätere Einsicht aufbewahren.

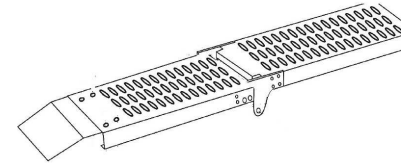

Nombreuses applications

## 1. TECHNISCHE EIGENSCHAFTEN

Materialien: Stahl - Gewicht einer Rampe: 6kg

Rampe entfaltete Länge: 160 cm / Rampe gefaltet: 80 cm

Maximale Belastung: 200kgs

## 2. BENUTZUNG

### a) Montage

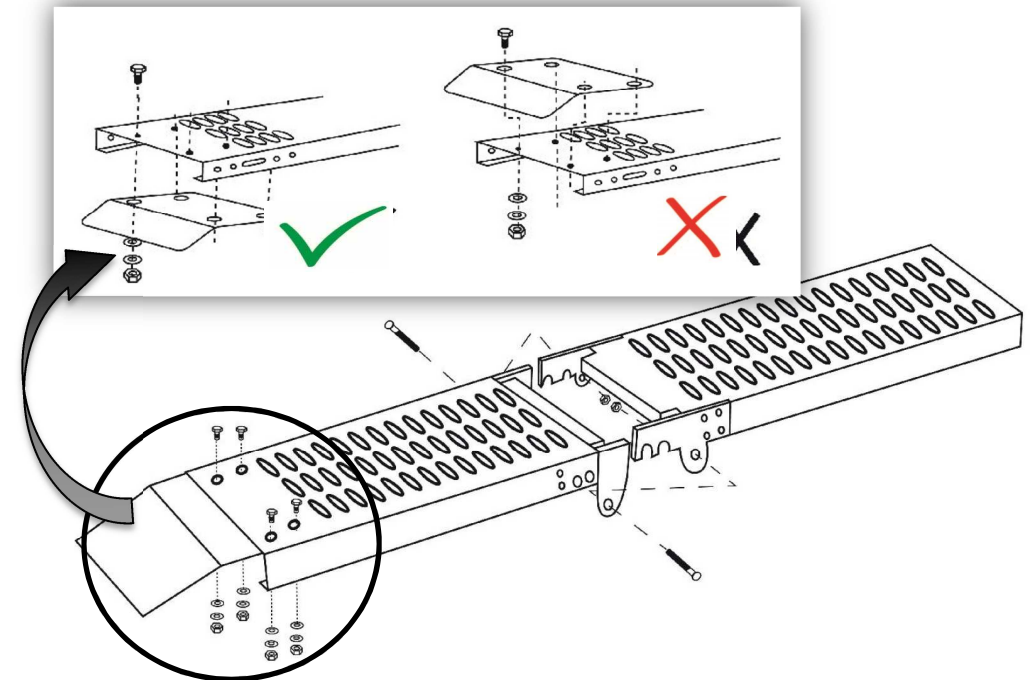

Stellen Sie sicher, dass das Zungenende nach unten zeigt. So vermeiden Sie ein Verrutschen der Rampe.

Vergewissern Sie sich davon, dass die Löcher der Zunge und der Rampe miteinander übereinstimmen. Stecken Sie die Bolzen von oben ein und sichern Sie mit Unterlegscheiben und Muttern.

#### **b) Inbetriebnahme**

- Halten Sie Tiere und Personen von der Auffahrrampe und der Ladefläche fern.
- Laden Sie niemals ein Fahrzeug mit laufendem Motor. Lassen Sie das Fahrzeug abkühlen, bevor Sie es laden.
- Überschreiten Sie niemals das max. Gewicht (siehe Artikelbeschreibung). Laden Sie das Fahrzeug langsam. Lassen Sie keine Last auf die Rampe fallen. Dies kann die Ladekapazität verringern und zu Verletzungen und oder Sachschäden führen. Verwenden Sie das Gerät immer auf einer flachen, ebenen, harten Oberfläche.

#### **Beispiel: laden ein Motorrad (3 Personen)**

- Beachten Sie, dass die Auffahrrampe frei von Schmutz, Fett, Öl usw. ist.
- Stellen Sie sicher, dass das Zungenende nach unten zeigt und sich im vollständigen Kontakt mit der Heckklappe des Fahrzeugs befindet.
- Sorgen Sie dafür, dass da links und rechts des Motorrads eine Person steht. Jede Person muss die Lenkstange oder die Vorderradgabel festhalten, um das Motorrad lenken zu können.
- Mit der anderen Hand müssen diese Personen die Hinterseite des Sitzes oder den Hinterradgabel festhalten. Die dritte Person muss sich hinter dem Motorrad stellen und schieben. Danach muss diese Person sich auf die Ladefläche stellen, um das Motorrad zu lenken.
- Stellen Sie das Motorrad im Leerlauf.
- Vergewissern Sie sich davon, dass die Rampe nicht bewegt und, dass das Zungenende sich nach wie vor im vollständigen Kontakt mit der Heckklappe befindet. Ist dies nicht der Fall, so rollen sie zurück und wiederholen Sie das Verfahren.

### **3. VORSICHTSMASSNAHMEN UND PFLEGEHINWEISE**

- Beachten Sie, dass die Auffahrrampe frei von Schmutz, Fett, Öl usw. ist.
- Überprüfen Sie das Gerät regelmäßig auf Beschädigungen.
- Ziehen Sie die Schrauben und Muttern vor jedem Gebrauch fest.
- Tragen Sie immer Schutzhandschuhe.
- Warnung: Verletzungsgefahr und Gefahr vor Sachschäden.
- Beachten und befolgen Sie immer die Sicherheitshinweise.
- Halten Sie Personen, die nicht am Laden beteiligt sind, in großem Abstand von der Auffahrrampe fern.

- Vermeiden Sie es, alleine zu arbeiten. Wenn Sie zu zweit oder zu mehreren sind, können Sie sich gegenseitig helfen, wenn etwas passieren sollte.
- Achten Sie darauf, dass der Arbeitsbereich stets gut beleuchtet ist.
- Tragen Sie geeignete Kleidung. Tragen Sie keine weite Kleidung oder Schmuck. Diese können sich in den beweglichen Teilen verfangen. Tragen Sie nicht leitende Schutzkleidung und rutschfeste Schuhe. Wenn Sie langes Haar haben, tragen Sie z.B. ein schützendes Haarnetz.
- Tragen Sie eine Schutzbrille und Gehörschutz.
- Achten Sie auf einen sicheren Stand, damit Sie das Gleichgewicht halten können.
- Tragen Sie Arbeitshandschuhe und Schutzschuhe.
- Verwenden Sie das Gerät nur für Anwendungen beschrieben in dieser Bedienungsanleitung, sonst kann dies zu Schäden am Produkt führen und erlischt der Garantieanspruch. Überschreiten Sie niemals die max. Tragkraft.
- Seien Sie immer vorsichtig. Verwenden Sie das Gerät nicht wenn Sie müde sind.
- Überprüfen Sie das Gerät vor jedem Gebrauch auf Beschädigungen. Lassen Sie alle Beschädigten
- Teile von einem Fachmann ersetzen.
- Verwenden Sie nur Original-Ersatzteile. Bei Gebrauch von Nicht-Originalteilen erlischt die Garantie.
- Verwenden Sie ausschließlich Ersatzteile, die für das Gerät geeignet sind.
- Alle Wartungsarbeiten müssen von einer qualifizierten Fachkraft durchgeführt werden.
- Verwenden Sie das Gerät immer auf einer flachen, ebenen, harten Oberfläche. Stellen Sie sicher, dass das Flanschende nach unten zeigt. Das andere Ende sollte sich im vollständigen Kontakt mit der Heckklappe oder der Ladefläche des Fahrzeugs befinden.
- Beachten Sie, dass die Auffahrrampe frei von Schmutz, Fett, Öl usw. ist.
- Prüfen Sie nach dem Auspacken, ob alle Teile vorhanden sind.

*Dieses Gerät darf nicht von Personen (einschließlich Kindern) mit eingeschränkten körperlichen, sensorischen oder geistigen Fähigkeiten oder unerfahrenen oder unkundigen Personen verwendet werden, es sei denn, sie werden von Personen, die für ihre Sicherheit verantwortlich sind, überwacht oder haben von ihnen Anweisungen zur Verwendung dieses Geräts erhalten. Kinder sollten nicht ohne Aufsicht bleiben, um sicherzustellen, dass sie nicht mit dem Gerät spielen.*



**Waarschuwing:** Lees deze handleiding aandachtig vooraleer het instrument te gebruiken en bewaar voor latere raadplegingen.

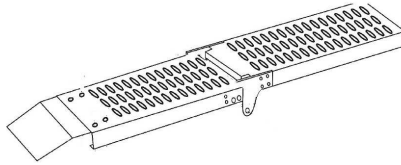

### 1. TECHNISCHE KENMERKEN

Materiaal: staal – Gewicht van een laadvlak: 6 kg

Lengte laadvlak opengevouwen: 160 cm / dichtgevouwen: 80 cm

Maximale draagkracht: 200 kg

### 2. GEBRUIK

#### a) Montage

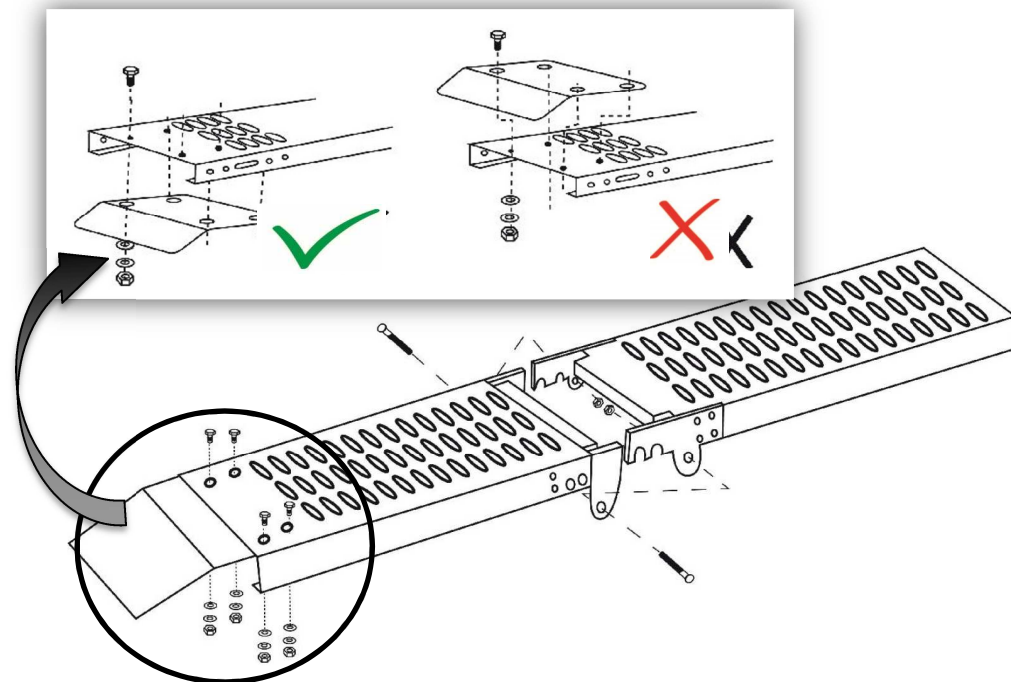

Op de afbeelding hierboven is het laadvlak naar onder gericht, zo kan die tijdens het gebruik niet verschuiven.

Waak erover dat de gaten in de klep van het loopvlak mooi samenvallen.

Breng de bouten aan langs het bovenste gedeelte en zet de verschillende delen van het laadvlak onderling vast met ringen en schroeven.

#### b) Gebruik

- Zorg ervoor dat er zich geen personen of dieren onder het laadvlak bevinden wanneer het geladen wordt.
- Laad geen machines wanneer de motor draait. Laat de motor van de machine die u wilt laden altijd afkoelen alvorens hem te verplaatsen.
- Overschrijd de maximumcapaciteit van de laadvlakken niet.
- Laad langzaam.
- Laat geen gewichten op het laadvlak vallen, hierdoor kan het immers minder sterk en draagkrachtig worden. Bovendien kan dit lichamelijke letsels of materiële schade tot gevolg hebben.

#### Voorbeeld: een motorfiets laden (3 personen)

Controleer of het laadvlak niet vuil of glibberig is door olie of vet.

Controleer of de bouten en schroeven stevig vastgedraaid zijn.

Controleer of het laadvlak niet beschadigd is.

Het opgevouwen deel moet naar boven gericht zijn zoals aangegeven in het montageschema.

Stel een persoon op aan weerszijden van de motorfiets. Elke persoon moet het stuur of de vork vasthouden om het voertuig vooruit te duwen.

Hou een hand achter het zadel en de achterste vork. De derde persoon gaat achter de motorfiets staan en duwt tegen het voertuig om het op de aanhangwagen te verplaatsen.

Niemand mag gaan zitten op de motorfiets.

De motor moet uit zijn.

Wanneer de motorfiets in aanraking komt met het laadvlak, zorg er dan voor dat het laadvlak niet glibberig is en in contact blijft met de aanhangwagen. Anders de motorfiets achteruitrijden en opnieuw beginnen.

### 3. VOORZORGSMAATREGELEN EN ONDERHOUD

Draag altijd beschermende handschoenen.

Let op, risico van materiële schade of letsels.

- Bij het gebruik van het apparaat moeten de veiligheidsvoorschriften altijd gerespecteerd worden.
- Personen die niks met de handelingen te maken hebben moeten op afstand blijven.
- Werk niet alleen. Als u een ongeluk hebt, kan een assistent u bijstaan.
- Zorg ervoor dat het laadvlak goed schoon is, om ongelukken te voorkomen.
- Werk uitsluitend op een goed verlichte plaats.

R 3091 / YC-180

- Draag gepaste kleding, draag nooit te wijde kleding of juwelen die kunnen blijven vasthaken aan het laadvlak.
- Als u lang haar hebt, bind het dan samen of draag een netje.
- Draag altijd een beschermende bril, een oorbescherming, handschoenen en veiligheidsschoenen.
- Gebruik het laadvlak niet om gewichten te laden die de toegestane limiet overschrijden.
- Wees attent, gebruik het laadvlak niet als u moe bent.
- Controleer voor het gebruik alle onderdelen. Als het laadvlak beschadigd is, gebruik het dan niet.
- Gebruik het laadvlak op een stabiele en droge ondergrond.
- Zorg ervoor dat het laadvlak naar boven gericht is en dat de klep in contact komt met de achterkant van de aanhangwagen of het voertuig.
- Zorg er voor elk gebruik voor dat het laadvlak niet vuil of vettig is.

*Het apparaat is niet bedoeld voor gebruik door personen (met inbegrip van kinderen) met verlaagde fysieke, sensorische of mentale vermogens, of met gebrek aan ervaring en kennis, tenzij zij leiding of instructies hebben ontvangen betreffende het gebruik van het apparaat door middel van een persoon die voor hun veiligheid verantwoordelijk is. Kinderen moeten worden gecontroleerd om te garanderen dat zij niet met het apparaat spelen.*

LOADING RAMP

EN



**Warning:** Please read this instruction manual carefully before using the instrument and keep it for future use.

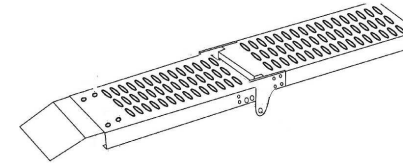

## 1. FEATURES

Material: Steel - Weight of a ramp: 6kg

Ramp unfolded length: 160 cm / ramp folded: 80 cm

Maximum load: 200kgs

## 2. HOW TO USE IT

### a) Mounting

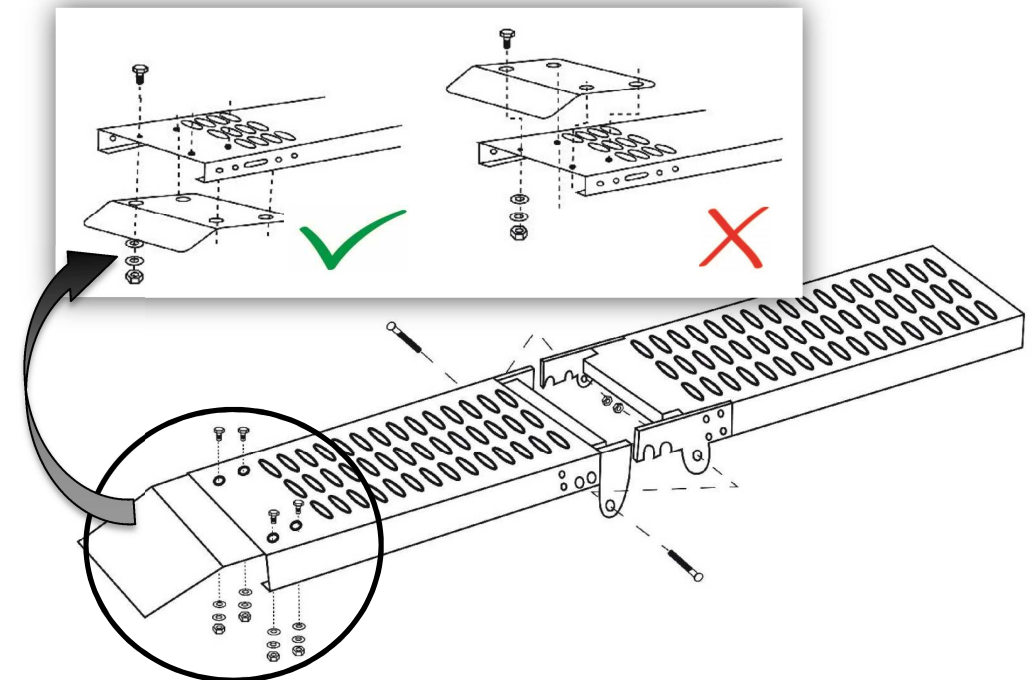

**b) Start**

- Make sure no persons or animals are under the ramp or truck bed during the loading process.
- Never load a vehicle while its engine is running. Let the vehicle cool down before loading it.
- Never exceed the maximum weight (see description). Load the vehicle slowly. Do not drop load on ramp. This may reduce load capacity and possibly lead to personal injury and / or property damage. All loading and unloading must be done on a flat, level, dry surface.

**Loading a Motorcycle (3 persons)**

- Make sure the ramp is clean of dirt, debris, grease and oil.
- The tongue edge must face down fully and touch the tailgate of the truck.
- Position a person on each side of the motorcycle. Each person should hold either the front handlebar or the front fork, where they can steer/guide the vehicle.
- They should position their other hand toward the rear of the seat or the rear fork. The third person can start the process from the rear, by pushing, then move to the inside of the truck bed to take control of the motorcycle when it enters the truck bed.
- Put motorcycle in neutral.
- As the motorcycle contacts the ramp, make sure the ramp remains straight, and the tongue edge remains in contact with the truck bed. If not, roll back and slowly start over.

**3. CARE AND MAINTENANCE**

- Always wear protective gloves.
- Warning Risk of property damage or bodily injury.
- Always respect the safety instructions.
- All persons not involved in the loading process must stand clear of the loading ramp.
- Avoid working alone. If an accident happens, an assistant can bring help.
- Keep work area well lighted.
- Dress properly. Do not wear loose clothing or jewelry as they can be caught in moving parts. Protective, electrically non conductive clothes and non skid footwear are recommended when working. Wear restrictive hair covering to contain long hair.
- Use eye and ear protection.
- Keep proper footing and balance at all times.
- Wear security gloves and shoes when handling the ramps.
- Only use the device for its intended purpose.
- Do not exceed the maximum capacity.
- Always be careful. Do not use the ramp if you are tired.
- Check the ramp for stress fractures and breakage before every use. All damaged parts must be replaced by a qualified technician.
- Only use original spare parts to replace parts or accessories. Using other parts will void the warranty.

- Only use spare parts that are meant to be used with this device.
- For your own safety, have the device maintained by a qualified technician.
- All loading and unloading must be done on a flat, level, dry surface. Make sure the flange faces down and the tongue edge fully contacts the tailgate or bed of vehicle.
- Make sure the flange faces with the tongue down. It is designed to keep the ramp from moving once the weight of the load is on the ramp.
- Make sure the ramp is clean of dirt, debris, grease and oil.
- Periodically check the ramp for stress fractures and breakage.
- Tighten nuts and bolts before each use.

*This appliance is not intended for use by persons (including children) with reduced physical, sensory or mental capacities, or by persons lacking in experience or knowledge, unless they are supervised or instructed on the use of this apparatus by a person responsible for their safety. Children should be supervised to ensure they do not play with this appliance.*

**Importé par / Importiert von / Geïmporteerd door / Imported by :  
CAPTELEC, 59170 Croix - FRANCE**

