

WINBOT 9

- EN** Instruction Manual
- FR** Mode d'emploi
- DE** Benutzerhandbuch
- ES** Manual de instrucciones



EN	Instruction Manual.....	2
FR	Mode d'emploi	17
DE	Benutzerhandbuch	33
ES	Manual de instrucciones	49

Congratulations on the purchase of your ECOVACS Robotics WINBOT! We hope it brings you many years of satisfaction. We trust the purchase of your new robot will help keep your home clean and provide you more quality time to do other things.

Live Smart. Enjoy Life.

Should you encounter situations that have not been properly addressed in this Instruction Manual, please contact our Customer Service Center where a technician can address your specific problem or question.

For more information, please visit the ECOVACS official website: www.ecovacs.com

The company reserves the right to make technological and/or design changes to this product for continuous improvement.

Thank you for choosing WINBOT!

Contents

1. Important Safety Instructions	2
2. Package Contents and Technical Specifications	4
2.1 Package Contents.....	4
2.2 Specifications.....	4
2.3 Product Diagram.....	5
3. Operating the Robot	6
3.1 Notes Before Cleaning	6
3.2 Attach the Cleaning Pad	7
3.3 Assemble the Power Adapter.....	7
3.4 Install the Safety Tether.....	7
3.5 Place the Safety Pod	9
3.6 Spray Cleaning Solution.....	9
3.7 Start.....	10
3.8 Pause.....	11
3.9 Stop.....	12
4. Maintenance	13
4.1 Cleaning Pad.....	13
4.2 Cupule, Sensors, Squeegee, Corners.....	13
4.3 Driving Treads.....	14
5. Status Indicator Light and Sounds	15
6. Troubleshooting	16

1. Important Safety Instructions

When using an electrical appliance, basic precautions should always be followed, including the following:

READ ALL INSTRUCTIONS BEFORE USING THIS APPLIANCE.

SAVE THESE INSTRUCTIONS

1. This Appliance is not intended to be used by children under 8 or anyone lacking knowledge on proper use. Supervision may be necessary. Do not allow children to play with the Appliance.
2. Do not use the Appliance in extremely hot or cold environments (below 0°C/32°F or above 40°C/104°F). The Appliance can be used to clean outside windows if it is properly tethered to the Safety Pod, winds are calm, and it is not raining or snowing.
3. Please ensure the Appliance is plugged in while it is cleaning. The Appliance has a Back-Up Battery that charges during use. The Back-Up Battery powers the Appliance if it becomes unplugged or the electricity fails.
4. Do not leave the Appliance unattended when it is plugged in.
5. For household use ONLY. Do not use the Appliance in commercial or industrial environments.
6. Do not use the Appliance on cracked glass.
7. Only use accessories recommended or supplied by the manufacturer. Only use the Power Adapter supplied by the manufacturer.
8. Please make sure your power supply voltage matches the power voltage marked on the Power Adapter.
9. Do not use the Appliance on a framed window with a frame smaller than 5mm (0.2 inches).
10. Do not use the Appliance on wet or greasy windows.
11. Store the Appliance away from heat and flammable materials.
12. Do not use the Appliance if it does not firmly attach to the glass or has visible signs of damage.
13. To reduce the risk of electrical shock, do not put the Appliance in water or other liquid. Do not place or store Appliance where it can fall or be pulled into a tub or sink.
14. Do not touch power plug or the Appliance with wet hands.
15. Do not charge the Appliance in extremely hot or cold environments, or it may affect battery life span.
16. When charging the Appliance, do not place it on other electrical appliances and keep it away from fire and liquid.
17. Take care not to damage the power cord. Do not pull on or carry the Appliance by the power cord, use the power cord as a handle, close a window on the power cord, or put heavy weights on the power cord. Keep power cord away from hot surfaces.
18. Do not use with a damaged power cord or receptacle. Do not use the Appliance if it is not working properly, has been dropped, damaged, or come in contact with water. It must be repaired by the manufacturer or its service agent in order to avoid a hazard.
19. If the supply cord is damaged, it must be replaced by the manufacturer or its service agent in order to avoid a hazard.
20. The plug must be removed from the receptacle before cleaning or maintaining the Appliance. Do not unplug the Power Adapter by pulling on the power cord.

1. Important Safety Instructions

21. The Back-Up Battery must be replaced by the manufacturer or its service agent in order to avoid a hazard.
22. The Back-Up Battery must be removed and discarded according to local laws and regulations before disposal of the Appliance.
23. The Appliance must be disconnected from the receptacle before removing the battery for disposal of the Appliance.
24. Please dispose of used batteries according to local laws and regulations.
25. Do not incinerate the Appliance even if it is severely damaged. The battery can explode in a fire.
26. The Appliance must be used in accordance with the directions in this Instruction Manual. The company cannot be held liable or responsible for any damages or injuries caused by improper use.

For EU Countries



Correct Disposal of this product

This marking indicates that this product should not be disposed of with other household waste throughout the EU. To prevent possible harm to the environment or human health from uncontrolled waste disposal, recycle it responsibly to promote the sustainable reuse of material resources. To return your used device, please use the return and collection systems or contact the retailer where the product was purchased. They can safely recycle this product.

2. Package Contents and Technical Specifications

2.1 Package Contents

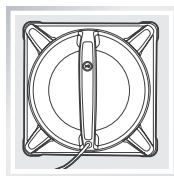

Robot

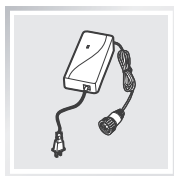

Power Adapter



Instruction Manual

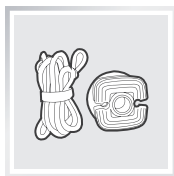

Safety Pod and Tether

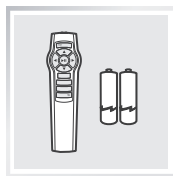

Remote Control with Batteries

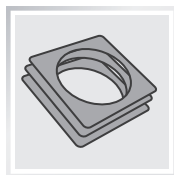

(3) Cleaning Pads

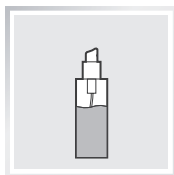

WINBOT
Cleaning Solution



(1) WINBOT
Extension Cord
(1.5m/4'11")

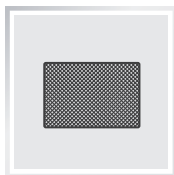

Finishing Cloth

2.2 Specifications

Model	W930		
Working Voltage	15V DC	Rated Power	35W
Remote Control			
Input Voltage	3V DC		
Power Adapter : WT1503000			
Input : 100-240V AC 50/60Hz 1.6A	Output : 15V DC 3.0A		

* Technical and design specifications may be changed in the course of continuous product improvement.

2. Package Contents and Technical Specifications

2.3 Product Diagram

Robot

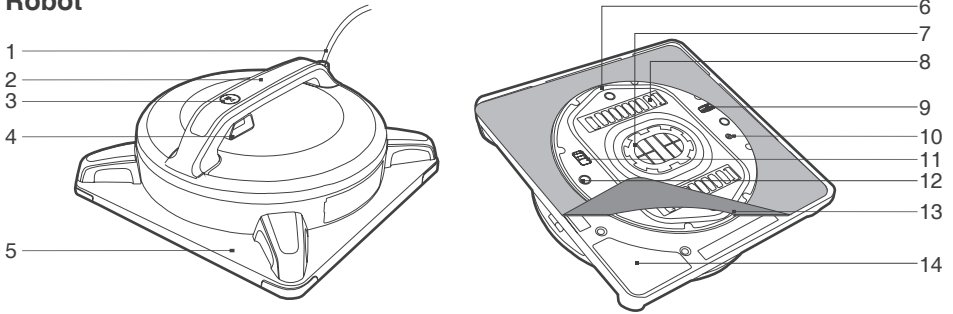

- | | | |
|--|-----------------------------------|----------------------------|
| 1. Power Cord | 6. Squeegee | 11. Bottom Power Switch |
| 2. Handle | 7. Cupule | 12. Edge Detection Sensors |
| 3. Status Indicator Light and START/PAUSE Button | 8. Driving Treads | 13. Cleaning Pad |
| 4. Air Release Trigger | 9. Wheel Sensor | 14. Cleaning Pad Velcro |
| 5. Cleaning Pad Plate | 10. Bottom Status Indicator Light | |

Remote Control

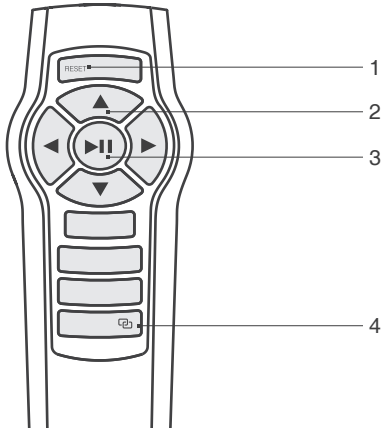

- | |
|----------------------------------|
| 1. RESET Button |
| 2. Direction Control Buttons |
| 3. START/PAUSE Button |
| 4. Remote Control Pairing Button |

3. Operating the Robot

3.1 Notes Before Cleaning

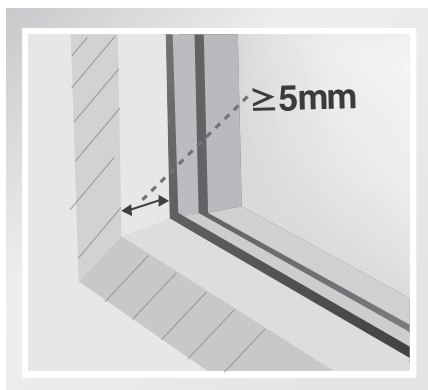

Do not use WINBOT 9 on a framed window with frame smaller than 5mm (0.2").

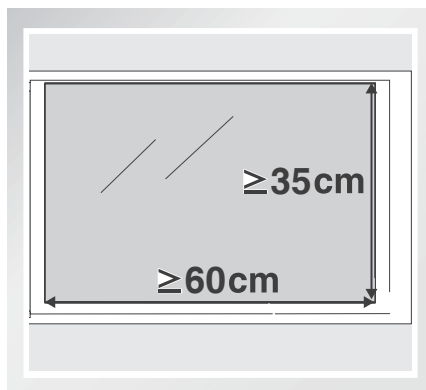

WINBOT 9 can be used to clean framed or frameless glass, larger than 35cm x 60cm (13.8" x 23.6").

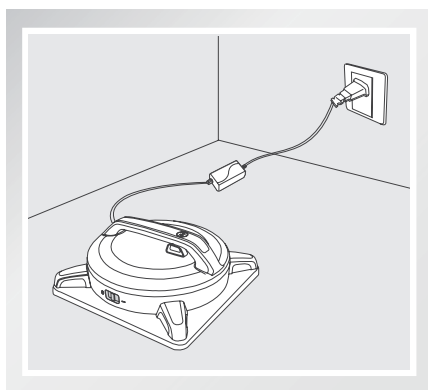

If WINBOT 9's Status Indicator Light flashes GREEN after powering ON, the Back-Up Battery requires charging. Keep WINBOT 9 plugged in to charge the Back-Up Battery until the Status Indicator Light flashes BLUE. WINBOT 9 will not clean until the Back-Up Battery is charged.

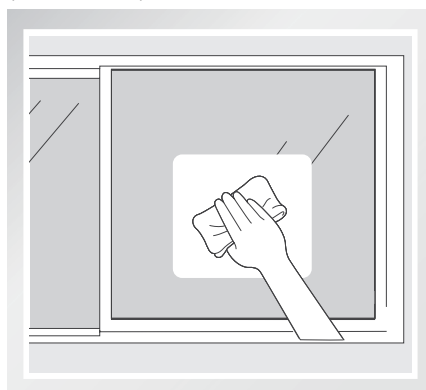

If the window is fully covered with dirt, clean a small area on the glass before use and place WINBOT 9 there.

- Please ensure there is a 15cm (5.9") clearance between the glass and obstacles in the room like curtains or furniture.
- WINBOT 9 can clean horizontally mounted glass, or glass mounted at an angle, using the Direction Control Buttons on the Remote Control.
- Do not use WINBOT 9 upside down.
- Do not use WINBOT9 on windows with an uneven surface, such as decaled, frosted, textured, patterned, or coated glass.
- WINBOT 9 should only be used with WINBOT Cleaning Solution. Using other cleaners significantly reduces WINBOT's performance and can damage the robot.

3. Operating the Robot

3.2 Attach the Cleaning Pad



Turn WINBOT 9 over and attach the Cleaning Pad to the Velcro smoothly. Make sure the Cleaning Pad is placed exactly within its Velcro area.

3.3 Assemble the Power Adapter

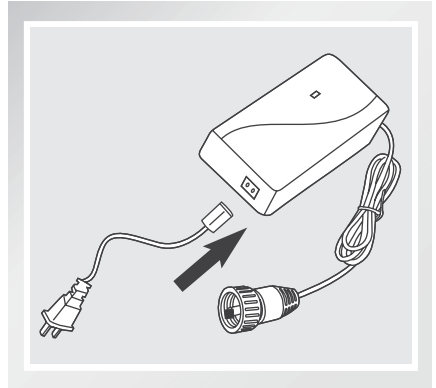

3.4 Install the Safety Tether

If WINBOT 9 is used to clean an outside window, the Safety Pod and Tether **MUST** be used.

* If WINBOT 9 is being used to clean an inside window, please skip to step 3.6.

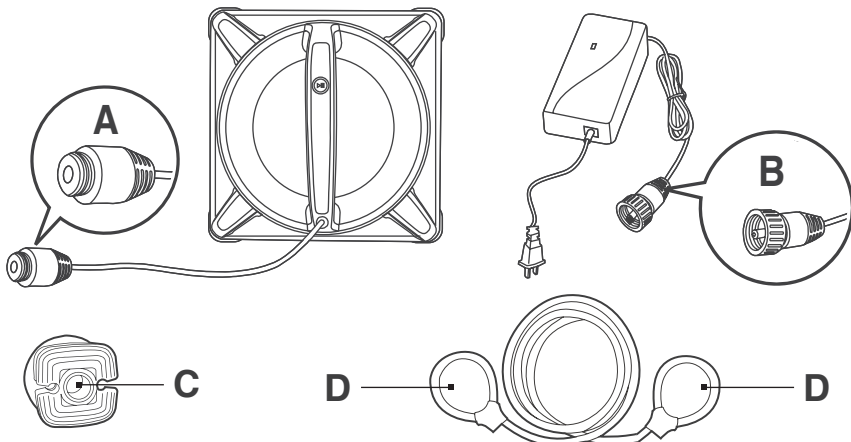

End A: Robot Power Cord
End C: Safety Pod

End B: Power Adapter Power Cord
End D: Safety Tether

3. Operating the Robot

- 1** Loop one end of the Safety Tether to End A on the Robot Power Cord and tighten.

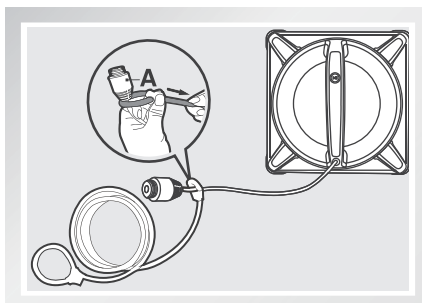

- 2** Connect End A and End B and tighten.

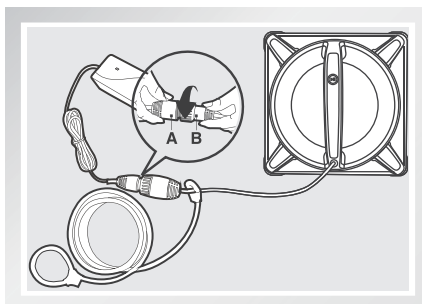

- 3** Loop the other end of the Safety Tether around the Safety Pod's channel and pull it tight.

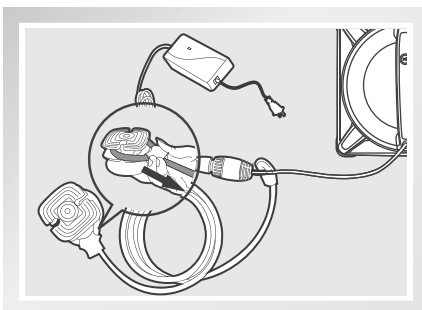

- * If the length of power cord restricts WINBOT 9's movement, a WINBOT Extension Cord can be used. Disconnect End A and End B, and connect them with both ends of the Extension Cord respectively and tighten.
- * Only one Extension Cord can be used when WINBOT 9 is cleaning an outside window.

3. Operating the Robot

3.5 Place the Safety Pod

The Safety Pod **MUST** be placed on the ***inside*** of the window.

- Press the Safety Pod **FIRMLY** on the ***inside*** of the window being cleaned. Make sure the Safety Pod is attached securely in place.

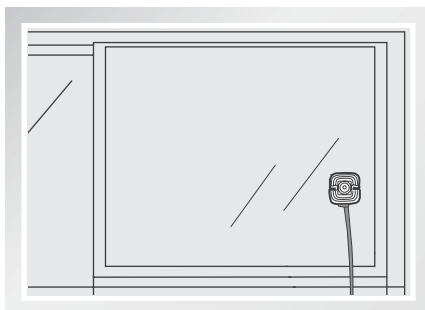

3.6 Spray Cleaning Solution

* WINBOT 9 should only be used with WINBOT Cleaning Solution. Using other cleaners significantly reduces WINBOT's performance and can damage the robot.

Spray each side of the Cleaning Pad with the provided WINBOT Cleaning Solution 3 times. The Cleaning Pad should be damp, not wet.

After spraying, wipe the bottom of WINBOT 9 with the provided Finishing Cloth.

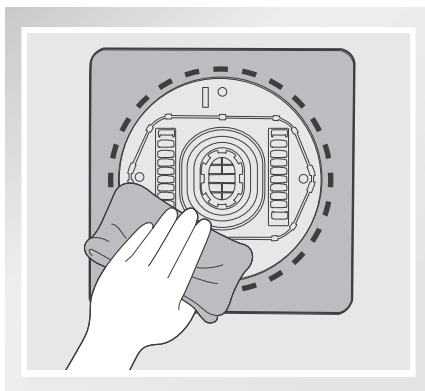
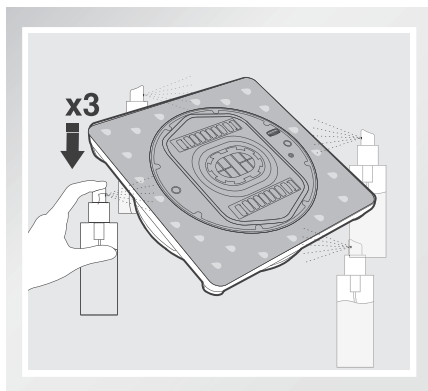

3. Operating the Robot

3.7 Start

1 Plug in WINBOT 9

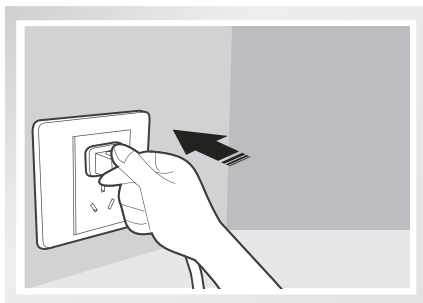

2 Power ON

Move the Bottom Power Switch to the “—” position. WINBOT 9 is powered ON when it beeps and the Status Indicator Light flashes BLUE.

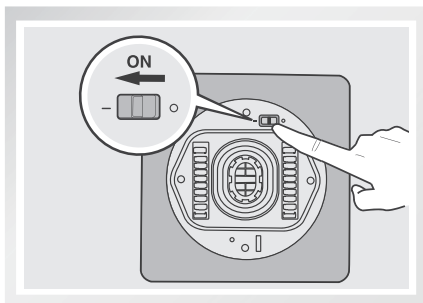

3 Place on the Glass

- Press the START/PAUSE Button on WINBOT 9's Handle. WINBOT 9's suction motor starts.
- Place WINBOT 9 on the window at least 10cm (4") from the corners or other obstacles and press it firmly on the window. WINBOT 9 has successfully attached to the window when the Status Indicator Light glows a continuous BLUE.

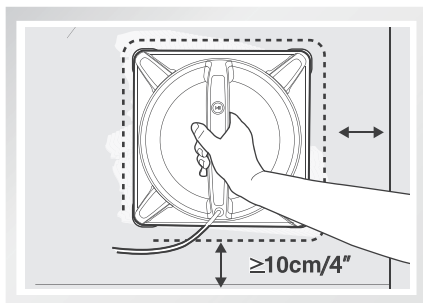

* Please ensure there is a 15cm (5.9") clearance between the glass and obstacles in the room like curtains or furniture.

3. Operating the Robot

4 Start

Press the START/PAUSE Button on WINBOT 9 or on the Remote Control to begin cleaning.

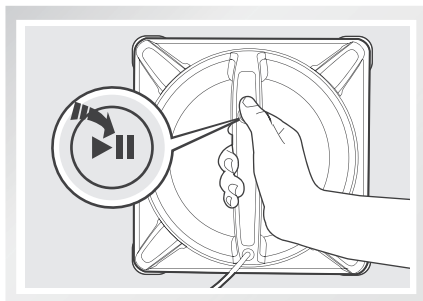

3.8 Pause

Pause WINBOT 9 during cleaning by pressing the START/PAUSE button on the robot or on the Remote control.

WINBOT 9 can be directed to move forward, backward, left and right using the Direction Control Buttons on the Remote Control when Paused. WINBOT 9 will clean when Direction Control Buttons are used.

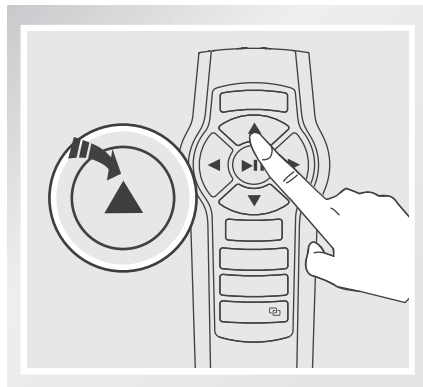
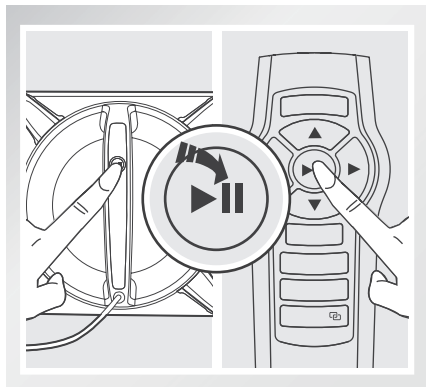

3. Operating the Robot

3.9 Stop

When WINBOT 9 completes its cleaning cycle, it returns to the place it started and beeps.

1 Remove WINBOT 9

Grasp WINBOT 9's Handle. Pull the Air Release Trigger and remove WINBOT 9 from the window. Polish away any marks left on the glass from WINBOT 9's removal with the provided Finishing Cloth.

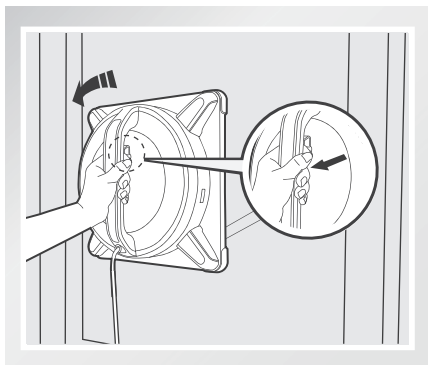

2 Power OFF

Move the Power Switch to the "O" position.

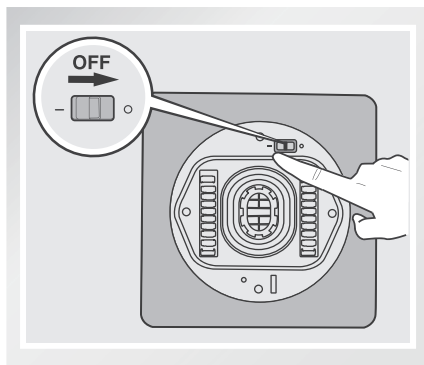

3 Remove the Safety Pod, if used.

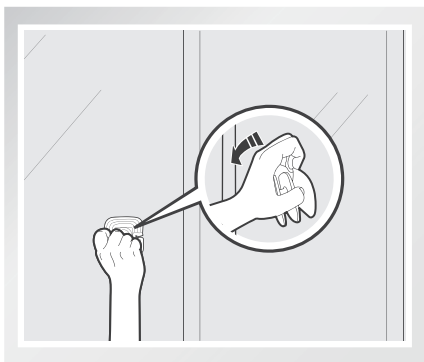

4 Unplug WINBOT 9

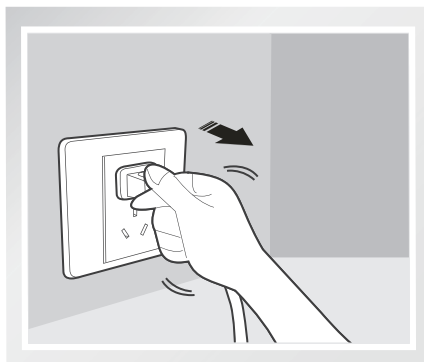

* If WINBOT 9 has a problem and the Indicator Light glows RED, it can be reset by pressing the Reset Button on the Remote Control.

4. Maintenance

Before performing cleaning and maintenance on WINBOT 9, move the Bottom Power Switch to the “O” position and unplug it from the receptacle.

4.1 Cleaning Pad

Turn the robot over and remove the Cleaning Pad. Rinse the Cleaning Pad and allow it to dry completely before re-attaching it to the robot.

* Do NOT use a wet Cleaning Pad on WINBOT 9, or it may slip on the window.

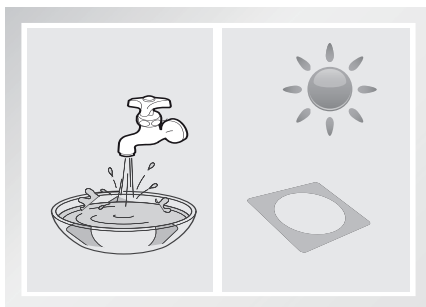

4.2 Cupule, Sensors, Squeegee, Corners

Cupule

Turn the robot over and wipe any debris from the surface of the Cupule with the provided Finishing Cloth to maintain suction.

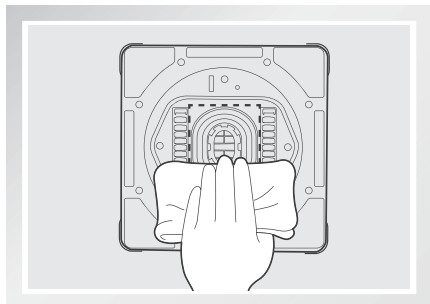

Wheel Sensor

Turn the robot over and wipe the Wheel Sensor with the provided Finishing Cloth to maintain its effectiveness.

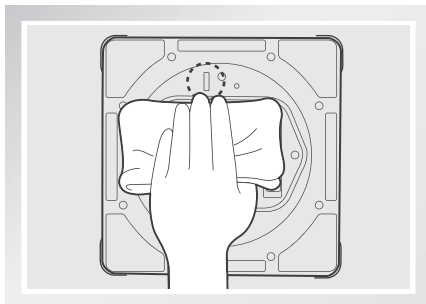

Edge Detection Sensors

Turn the robot over and wipe the four Edge Detection Sensors clean with the provided Finishing Cloth to maintain their effectiveness.

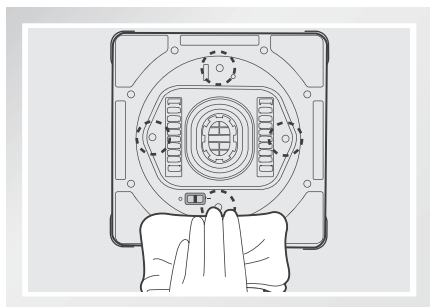

Squeegee

Turn the robot over and wipe the Squeegee clean with the provided Finishing Cloth to maintain its effectiveness.

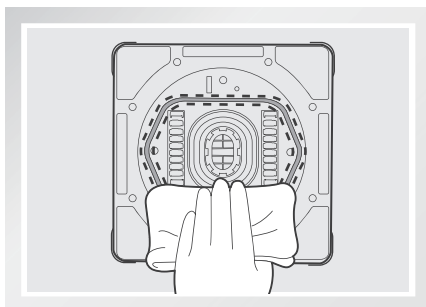

4. Maintenance

Cleaning WINBOT 9's corners

Turn the robot over, remove the Cleaning Pad and wipe the four corners of WINBOT 9 with the provided Finishing Cloth.

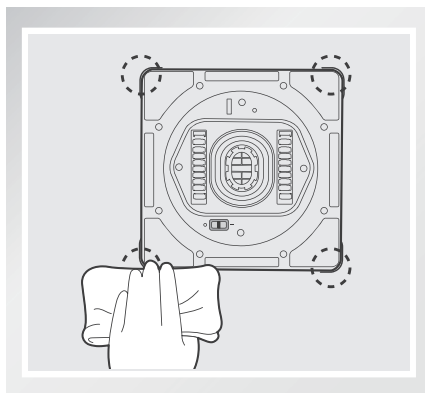

4.3 Driving Treads

Move the Bottom Power Switch to the “I” position.

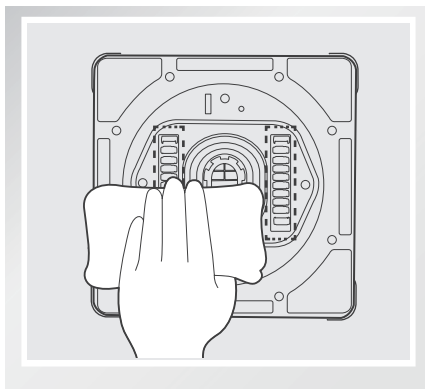
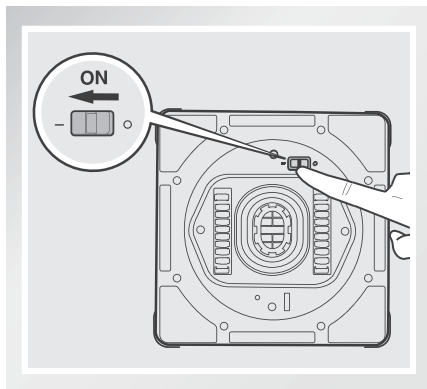

Inspect the Driving Treads by using the ▲ and ▼ buttons on the Remote Control. Stop the Driving Treads if dirt is seen on the Treads. Move the Bottom Power Switch to the “O” position. Clean any dirt on the Driving Treads with the provided Finishing Cloth.



5. Status Indicator Light and Sounds

Indicator	Description
Status Indicator Light flashes GREEN	Back-Up Battery is low and is charging. WINBOT 9 will not clean until the Back-Up Battery is properly charged.
Status Indicator Light flashes BLUE	WINBOT 9 is powered ON, suction motor is running, and is ready to be placed on the window. If WINBOT 9 is already on the window, please refer to section 6 Troubleshooting.
Status Indicator Light glows a continuous BLUE	WINBOT 9 has successfully attached itself to the glass and is ready to clean.
Status Indicator Light glows RED	WINBOT 9 has a problem. Please refer to Section 6, Troubleshooting, for details.
WINBOT emit beeps	WINBOT 9 beeps in following situations: WINBOT 9 is powered ON. WINBOT 9 finishes cleaning. WINBOT 9 is successfully paired with its Remote Control. WINBOT 9 has a problem.

6. Troubleshooting

NO.	Malfunction	Possible Causes	Solutions
1	Remote Control does not work.	WINBOT 9 is cleaning. When WINBOT 9 is cleaning, only the START/ PAUSE Button works on the Remote Control.	Pause WINBOT 9 by pressing the START/ PAUSE button on the robot or Remote Control. Other buttons on the Remote Control will function when WINBOT 9 is paused.
		The Remote Control is not paired with WINBOT 9. WINBOT 9 arrives from the factory paired with its Remote Control. If the Remote Control becomes un-paired or is replaced, it can be re-paired.	Power ON WINBOT 9. At the same time, press and hold  button on WINBOT 9 and  button on the Remote Control. Pairing is complete when WINBOT 9 beeps.
		The batteries are not installed in the Remote Control or need to be changed.	Install or replace the batteries in the Remote Control.
2	Status Indicator Light flashes BLUE after WINBOT 9 is placed on the glass.	There is not enough suction to attach WINBOT 9 to the glass.	<p>A.Press WINBOT 9 on the window a little more firmly.</p> <p>B.Check for debris on the Cupule. Clean the surface of the Cupule with the provided Finishing Cloth as described in section 4.</p> <p>C.The glass is too dirty for WINBOT 9 to attach to the glass properly. Clean a small area on the glass before use and place WINBOT 9 there.</p> <p>D.If the problem persists, please contact Customer Service.</p>

6. Troubleshooting

NO.	Malfunction	Possible Causes	Solutions
3	Status Light Indicator glows RED after it is powered ON, or during cleaning.	Interruption of electricity while WINBOT 9 was cleaning due to power failure, plug displacement, or loose connection to the Power Adapter.	A. Connect WINBOT 9 to the Power Adapter and plug into the receptacle. Press START/ PAUSE Button on the robot or on the Remote Control. WINBOT 9 will resume cleaning. B. In case of power failure, and the above solution does not work, WINBOT 9 should automatically go back to a place near its start point. In rare cases when the robot does not go back to a place near its start point, please use the Direction Control Buttons on the Remote Control to direct the robot to a position on the window where you can safely reach it. Remove the robot from the window and move the Bottom Power Switch to the OFF position. If power has resumed, move the Bottom Power Switch back to the ON position, place the robot on the window again and restart.
		WINBOT 9 has encountered a problem.	A. Press the RESET Button on the Remote Control. B. Check for stubborn stains on the window. Clean the stains before using WINBOT 9. C. Check the Cupule for dirt or damage. Clean the Cupule as described in section 4. If Cupule is scratched or damaged, replace it with a new one. D. If the problem persists, please contact Customer Service.
		The Cleaning Pad Plate turned before WINBOT 9 reached the edge of the window.	Spray additional Cleaning Solution on the Cleaning Pad. Restart. If the problem persists, call Customer Service.
		Edge Detection Sensor malfunction.	Clean the four Edge Detection Sensors as described in Section 4. If the problem persists, please contact Customer Service.
		The window has a thick layer of dirt on it.	Clean the window by hand first and use WINBOT 9 for regular cleaning after that. *WINBOT 9 is intended to be used for maintenance cleaning on common windows. The product is NOT designed to replace heavy duty or first time cleaning.
4	WINBOT 9 does not follow its normal cleaning pattern, moves erratically or stops.	The Cleaning Pad is not placed exactly within its Velcro area.	Remove and reattach the Cleaning Pad making sure it is placed exactly within its Velcro area.
		The Cleaning Pad is dirty.	Replace the Cleaning Pad.
		The Cupule is dirty or the Driving Treads are dirty.	Clean the surface of the Cupule and Driving Treads with the provided Finishing Cloth as described in section 4. If the problem persists, please contact Customer Service.

Toutes nos félicitations pour l'achat de votre robot WINBOT d'ECOVACS!
Nous espérons qu'il vous apportera de nombreuses années de satisfaction.
Nous sommes persuadés que votre nouveau robot vous aidera à garder votre maison propre et vous permettra d'économiser du temps pour vivre intelligemment et apprécier la vie.

Live Smart. Enjoy Life.

Si vous deviez rencontrer des situations qui n'ont pas été correctement abordées dans ce manuel, veuillez contacter notre service clientèle, un technicien sera à votre service pour répondre à vos questions.

Pour plus d'informations, veuillez visiter le site officiel de ECOVACS :

www.ecovacs.com

Dans un souci d'amélioration constante de nos produits, nous nous réservons le droit de modifications techniques de l'appareil, que nous jugerons nécessaire à l'évolution constante de cette unité.

Nous vous remercions d'avoir choisi WINBOT !

Contenu

1. Consignes de sécurité importantes	18
2. Contenu de l'emballage et caractéristiques techniques	20
2.1 Contenu de l'emballage.....	20
2.2 Caractéristiques.....	20
2.3 Schéma du produit.....	21
3. Utilisation du robot	22
3.1 Indications avant le nettoyage.....	22
3.2 Attacher le patin de nettoyage.....	23
3.3 Monter l'adaptateur secteur.....	23
3.4 Installer la corde de sécurité.....	23
3.5 Placer la nacelle de sécurité.....	25
3.6 Pulvériser la solution de nettoyage.....	25
3.7 Démarrage.....	26
3.8 Pause.....	27
3.9 Arrêt.....	28
4. Entretien	29
4.1 Patin de nettoyage.....	29
4.2 Cupule, capteurs et raclette.....	29
4.3 Chenilles.....	30
5. Témoin lumineux et avertissements sonores	31
6. Dépannage	32

1. Consignes de sécurité importantes

Lorsque vous utilisez un appareil électrique, vous devez respecter des précautions de base, comme :

LIRE TOUTES LES CONSIGNES AVANT TOUTE UTILISATION (DE CET APPAREIL) CONSERVEZ CES CONSIGNES

1. Cet appareil n'est pas prévu pour être utilisé par les enfants de moins de 8 ans ou par toute personne qui n'en maîtrise pas l'utilisation. Une surveillance peut s'avérer nécessaire. Ne laissez pas des enfants jouer avec cet appareil.
2. N'utilisez pas l'appareil dans des environnements extrêmement chauds ou froids (températures inférieures à 0°C/32 F ou supérieures à 40°C/104 F). Cet appareil peut être utilisé pour nettoyer l'extérieur de fenêtres s'il est correctement fixé à la nacelle de sécurité, si le vent est faible et en l'absence de pluie et de neige.
3. Veuillez vous assurer que l'appareil est branché lorsqu'il effectue un nettoyage. L'appareil dispose d'une batterie de secours qui se charge pendant son utilisation. Elle alimente l'appareil s'il est débranché ou en cas de panne d'électricité.
4. Ne laissez pas l'appareil sans surveillance lorsqu'il est branché.
5. **UNIQUEMENT** réservé à l'usage domestique. N'utilisez pas l'appareil dans des environnements commerciaux ou industriels.
6. N'utilisez pas l'appareil sur une vitre fissurée.
7. Utilisez uniquement des accessoires recommandés ou fournis par le fabricant. Utilisez uniquement l'adaptateur secteur fourni par le fabricant.
8. Veuillez vous assurer que la tension d'alimentation que vous utilisez correspond à la tension d'alimentation marquée sur l'adaptateur secteur.
9. N'utilisez pas l'appareil sur une fenêtre munie d'un cadre de moins de 5 mm (0,2 pouces).
10. N'utilisez pas l'appareil sur une vitre humide ou grasse.
11. Rangez l'appareil à l'abri de la chaleur et éloigné de matériaux inflammables.
12. N'utilisez pas l'appareil s'il n'est pas correctement fixé à la vitre ou s'il présente des dommages visibles.
13. Pour réduire le risque de choc électrique, ne plongez pas l'appareil dans l'eau ou dans tout autre liquide. Ne le placez pas et ne l'entreposez pas dans un endroit où il pourrait tomber ou être tiré dans une baignoire ou un lavabo.
14. Ne touchez pas la prise d'alimentation ou l'appareil si vous avez les mains mouillées.
15. Ne chargez pas l'appareil dans des environnements extrêmement chauds ou froids, car la durée de vie de la batterie pourrait en être affectée.
16. Lorsque l'appareil est en charge, ne le placez pas sur d'autres appareils électriques et gardez-le à l'écart de toute flamme et de tout liquide.
17. Veillez à ne pas endommager le cordon d'alimentation. Ne tirez pas et ne portez pas l'appareil par le cordon d'alimentation ; n'utilisez pas le cordon d'alimentation comme poignée ; ne fermez pas de fenêtre sur lui et ne posez pas de charge lourde dessus. Gardez le cordon d'alimentation éloigné des surfaces chaudes.
18. N'utilisez pas l'appareil si le cordon d'alimentation ou la prise sont endommagés. Ne l'utilisez pas s'il n'est pas en parfait état de fonctionnement, s'il est tombé, s'il est endommagé ou s'il est entré en contact avec de l'eau. Si tel est le cas, il doit être réparé par le fabricant ou par son technicien de service pour en éviter tout danger.
19. Si le cordon d'alimentation est endommagé, il doit être remplacé par le fabricant ou par son technicien de service pour éviter tout danger.
20. Retirez la fiche de la prise avant d'entreprendre le nettoyage ou l'entretien de l'appareil. Ne débranchez l'adaptateur d'alimentation en tirant sur le cordon d'alimentation.

1. Consignes de sécurité importantes

21. La batterie de secours doit être remplacée par le fabricant ou par son technicien de service pour éviter tout danger.
22. La batterie de secours doit être enlevée et éliminée conformément aux lois et réglementations locales avant la mise au rebut de l'appareil.
23. L'appareil doit être débranché avant d'en retirer la batterie aux fins de l'élimination de l'appareil.
24. Veuillez éliminer les batteries usagées conformément aux lois et réglementations locales.
25. Ne faites pas brûler l'appareil, même s'il est extrêmement endommagé. La batterie pourrait exploser.
26. L'appareil doit être utilisé dans le respect des instructions contenues dans ce manuel. ECOVACS Robotics ne saurait être tenue responsable des dommages ou blessures occasionnés par une utilisation non conforme.

Pour les pays de l'UE



Élimination conforme du produit

Ce symbole indique qu'en Europe, ce produit ne doit pas être éliminé avec les déchets ménagers. Pour éviter tout éventuel préjudice à l'environnement ou à la santé humaine résultant de l'élimination de déchets non contrôlées, recyclez-le de manière responsable afin de promouvoir la réutilisation durable des ressources. Pour retourner votre appareil usagé, veuillez utiliser les systèmes de retour et de collecte ou contactez le revendeur de votre appareil. Il peut prendre ce produit aux fins de son recyclage respectueux de l'environnement.

2. Contenu de l'emballage et caractéristiques techniques

2.1 Contenu de l'emballage

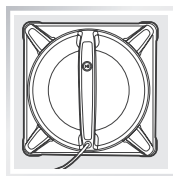

Robot

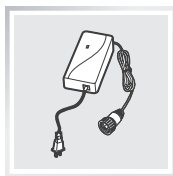

Adaptateur secteur



Mode d'emploi

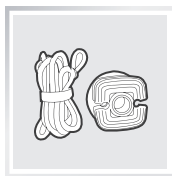

Nacelle de sécurité et corde

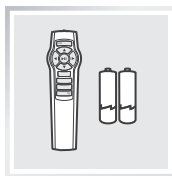

Télécommande avec piles

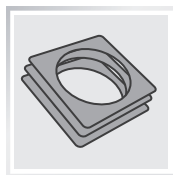

(3) Patins de nettoyage

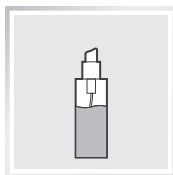

Solution de nettoyage WINBOT



(1) Cordon d'extension WINBOT (1.5m/4'11")

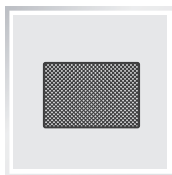

Chiffon de finition

2.2 Caractéristiques

Modèle	W930		
Tension de service	15V DC	Puissance nominale	35W
Télécommande			
Tension d'entrée	3V DC		
Adaptateur secteur : WT1503000			
Entrée : 100-240V AC 50/60Hz 1.6A		Sortie : 15V DC 3.0A	

* Les spécifications techniques et de conception peuvent changer dans le cadre de l'amélioration continue du produit.

2. Contenu de l'emballage et caractéristiques techniques

2.3 Schéma du produit

Robot

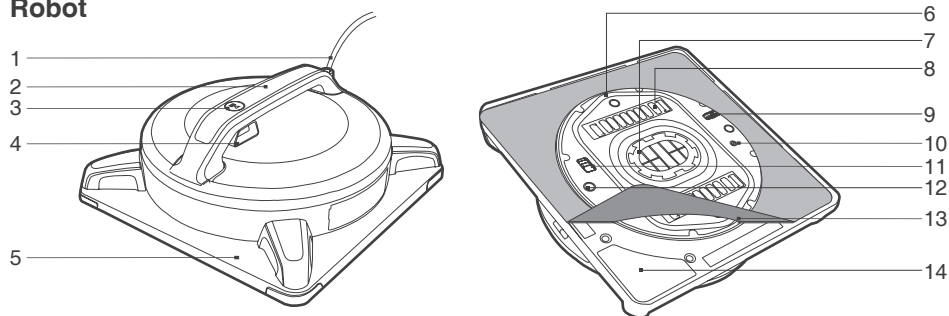

- | | | |
|--|----------------------------------|---|
| 1. Cordon d'alimentation | 6. Raclette | 11. Commutateur d'alimentation
situé sous l'appareil |
| 2. Poignée | 7. Cupule | 12. Capteurs de détection des bords |
| 3. Témoin lumineux et bouton
MARCHE/PAUSE | 8. Chenilles | 13. Patin de nettoyage |
| 4. Dispositif de purge d'air | 9. Capteur de roue | 14. Velcro du patin de nettoyage |
| 5. Plateau du patin de nettoyage | 10. Témoin lumineux
inférieur | |

Télécommande

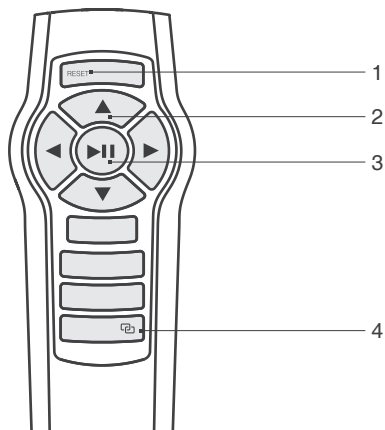

- | |
|---|
| 1. Bouton de réinitialisation (RESET) |
| 2. Boutons de contrôle de la direction |
| 3. Bouton MARCHE/PAUSE |
| 4. Bouton de synchronisation télécommande |

3. Utilisation du robot

3.1 Indications avant le nettoyage

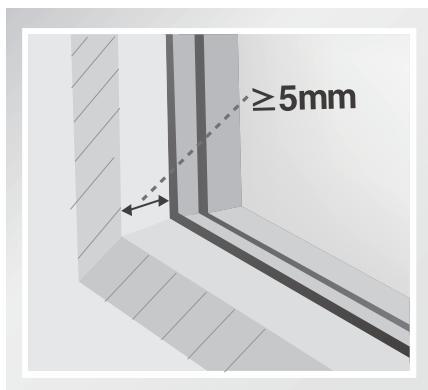

N'utilisez pas WINBOT 9 sur une fenêtre avec un cadre de moins de 5 mm (0,2").

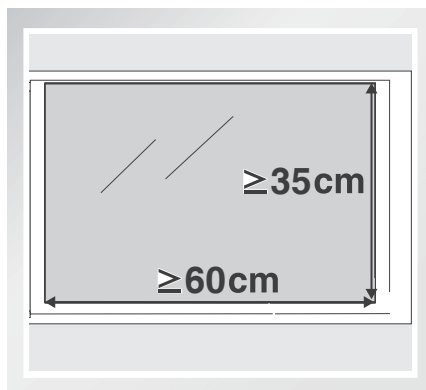

WINBOT 9 peut nettoyer des vitres avec ou sans cadre dont les dimensions sont supérieures à 35 cm x 60 cm (13,8" x 23,6").

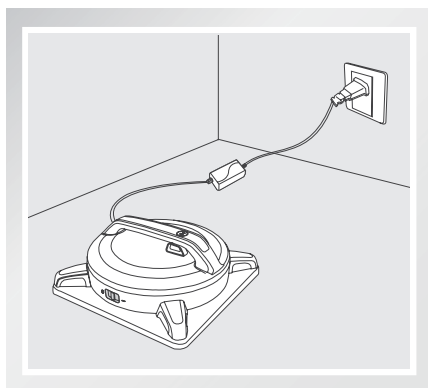

Si le témoin lumineux de WINBOT 9 est VERT et clignote après avoir mis l'appareil en marche, il est alors nécessaire de recharger la batterie de secours. Laissez WINBOT 9 branché pour recharger la batterie de secours jusqu'à ce que le témoin lumineux soit BLEU et clignote. WINBOT 9 ne reprendra le nettoyage qu'une fois sa batterie de secours rechargée.

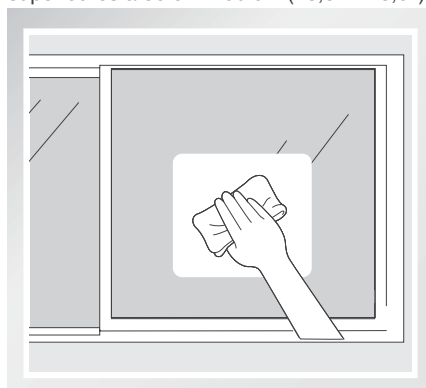

Si la fenêtre est entièrement recouverte de poussière, nettoyez une petite zone de la vitre au préalable avant d'y placer WINBOT 9.

- Assurez-vous qu'il existe une distance d'au moins 15 cm (5,9") entre la vitre et les obstacles présents dans la pièce, comme des rideaux ou des meubles.
- WINBOT 9 peut nettoyer une vitre horizontale ou placée en angle en utilisant les boutons de contrôle de la direction sur la télécommande.
- N'utilisez pas WINBOT 9 à l'envers.
- N'utilisez pas WINBOT 9 sur une vitre présentant une surface inégale, par exemple les vitres en verre dépoli, gravé, imprimé, tressé ou avec des décalcomanies.
- WINBOT 9 ne doit être utilisé qu'avec la solution de nettoyage WINBOT. L'utilisation d'autres nettoyeurs réduit significativement les performances de WINBOT et peut l'endommager.

3. Utilisation du robot

3.2 Attacher le patin de nettoyage

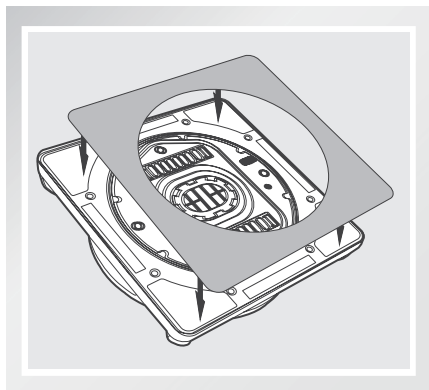

Retournez WINBOT 9 et attachez doucement le patin de nettoyage au Velcro. Assurez-vous que le patin de nettoyage est placé exactement dans sa zone Velcro.

3.3 Monter l'adaptateur secteur

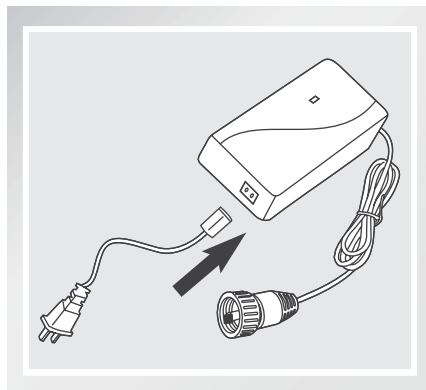

3.4 Installer la corde de sécurité

Si vous utilisez WINBOT 9 pour nettoyer une fenêtre extérieure, vous **DEVEZ** utiliser la nacelle de sécurité et la corde.

* Si WINBOT 9 est utilisé pour nettoyer une fenêtre intérieure, passez à l'étape 3.6.

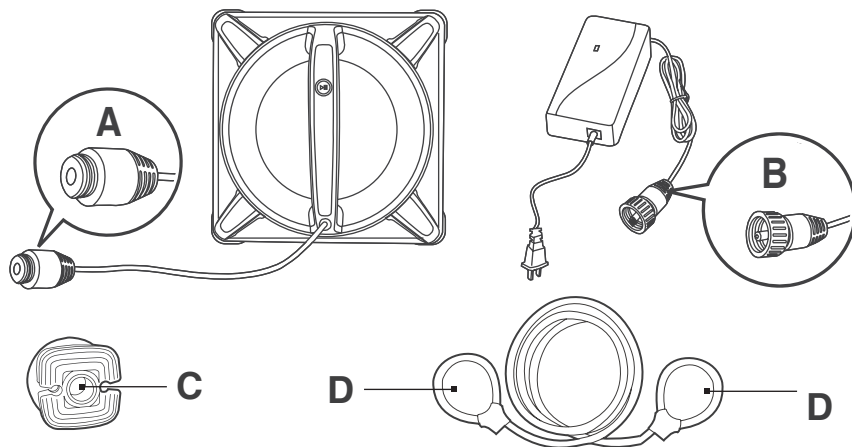

Extrémité A : cordon d'alimentation du robot
Extrémité C : nacelle de sécurité

Extrémité B : cordon d'alimentation de l'adaptateur
Extrémité D : corde de sécurité

3. Utilisation du robot

- 1** Enroulez une extrémité de la corde de sécurité sur l'extrémité A du cordon d'alimentation du robot et serrez.

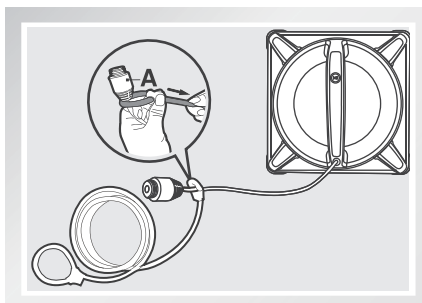

- 2** Raccordez les extrémités A et B et serrez-les.

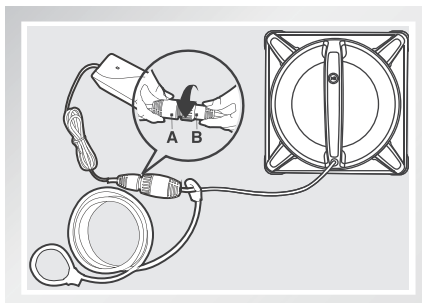

- 3** Enroulez l'autre extrémité de la corde de sécurité autour du montant de la nacelle puis serrez.

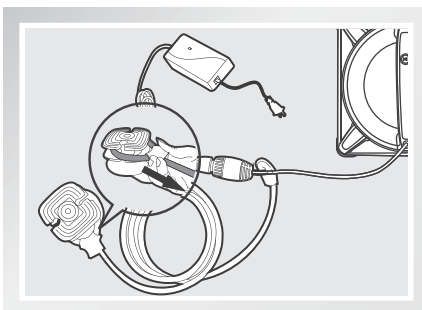

- * Si la longueur du cordon d'alimentation restreint le mouvement de WINBOT 9, un cordon d'extension WINBOT peut être utilisé. Séparez les extrémités A et B, raccordez-les aux deux extrémités du cordon d'extension et serrez.
- * Un seul cordon d'extension peut être utilisé lorsque WINBOT 9 nettoie une fenêtre extérieure.

3. Utilisation du robot

3.5 Placer la nacelle de sécurité

La nacelle de sécurité **DOIT** être placée sur la face intérieure de la fenêtre.

- Appuyez **FERMEMENT** la nacelle de sécurité sur la face intérieure de la fenêtre à nettoyer. Assurez-vous que la nacelle de sécurité est attachée et sécurisée en position.

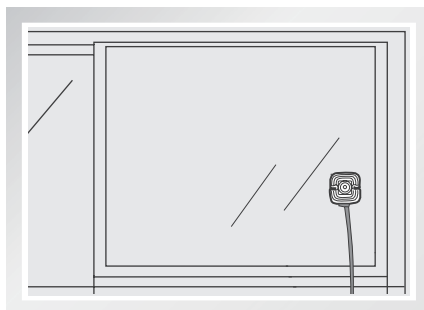

3.6 Pulvériser la solution de nettoyage

* WINBOT 9 ne doit être utilisé qu'avec la solution de nettoyage WINBOT. L'utilisation d'autres nettoyants réduit significativement les performances de WINBOT et peut l'endommager.

Pour un nettoyage encore plus efficace, pulvérisez trois fois la solution nettoyante WINBOT fournie sur chaque face du patin de nettoyage. Le patin de nettoyage doit être humide et non mouillé.

Après avoir pulvérisé la solution, essuyez la partie inférieure de WINBOT 9 avec le tissu fourni.

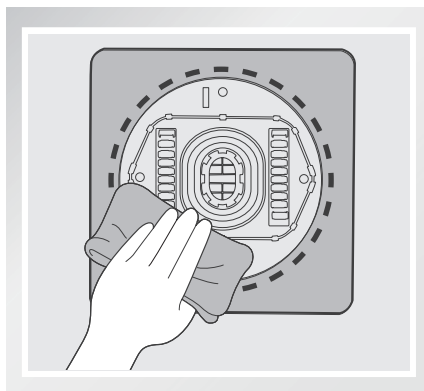
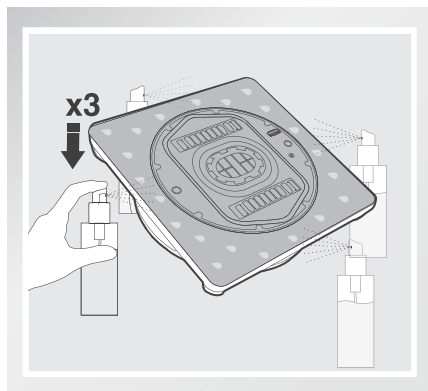

3. Utilisation du robot

3.7 Démarrage

1 Branchez WINBOT 9

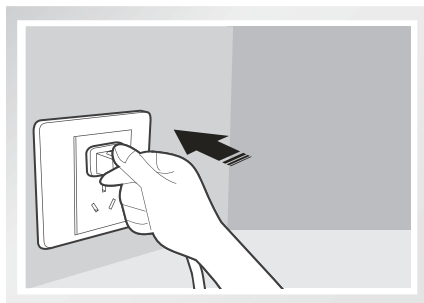

2 Mettez-le en marche

Placez le commutateur d'alimentation situé sous l'appareil en position "—". WINBOT 9 est en marche lorsqu'il émet un signal sonore et que le témoin lumineux est BLEU et clignote.

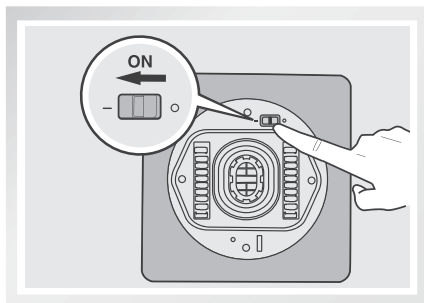

3 Placez le robot sur la vitre

Appuyez sur le bouton MARCHÉ/PAUSE sur la poignée de WINBOT 9. Le moteur de succion de WINBOT 9 démarre.

Placez WINBOT 9 sur la fenêtre à au moins 10 cm (4") des coins de celle-ci ou de tout autre obstacle et appuyez fermement dessus. WINBOT 9 est correctement attaché à la fenêtre lorsque le témoin lumineux est BLEU et reste allumé.

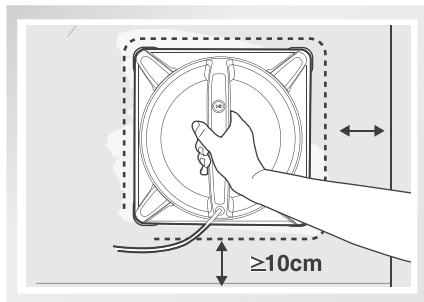

* Assurez-vous qu'il existe une distance d'au moins 15 cm (5.9") entre la vitre et les obstacles présents dans la pièce, comme des rideaux ou des meubles.

3. Utilisation du robot

4 Démarrage

Appuyez sur le bouton MARCHE/PAUSE sur WINBOT 9 ou sur la télécommande pour lancer le nettoyage.

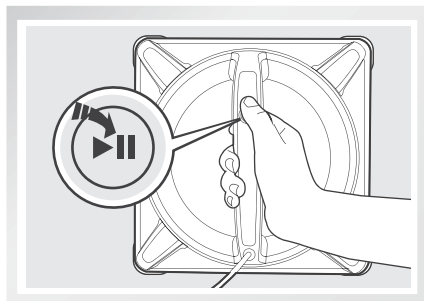

3.8 Pause

Mettez WINBOT 9 en pause pendant un nettoyage en appuyant sur le bouton MARCHE/PAUSE sur le robot ou sur la télécommande.

WINBOT 9 peut être déplacé vers l'avant, l'arrière, la gauche et la droite à l'aide des boutons de contrôle de la télécommande lorsqu'il est en pause. Il nettoie lorsque les boutons de contrôle de la direction sont utilisés.

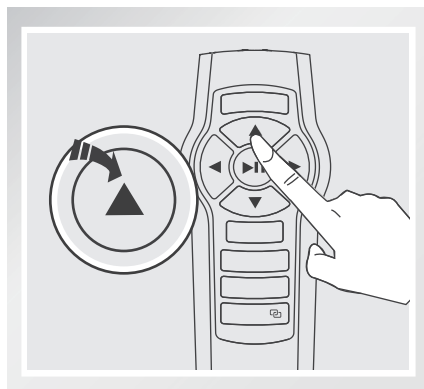
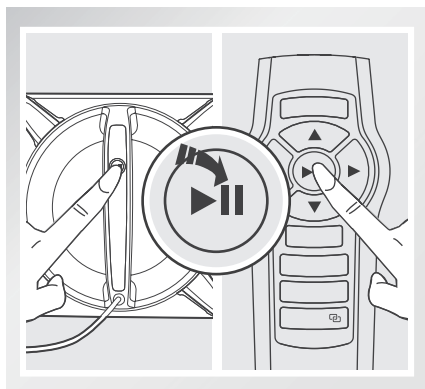

3. Utilisation du robot

3.9 Arrêt

Une fois que WINBOT 9 a terminé son cycle de nettoyage, il retourne à son emplacement de départ et émet un signal sonore.

1 Retirer WINBOT 9

Saisissez WINBOT 9 par la poignée. Tirez le dispositif de purge d'air et retirez WINBOT 9 de la fenêtre. Éliminez les marques laissées sur la vitre lorsque vous avez retiré WINBOT 9 à l'aide du tissu fourni.

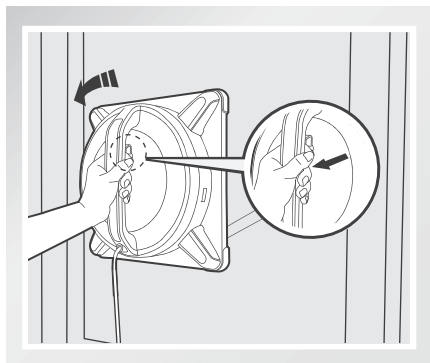

2 Mise hors tension

Placez le commutateur d'alimentation en position "O".

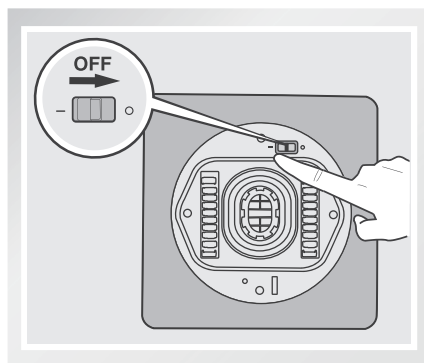

3 Retirez la nacelle de sécurité le cas échéant.

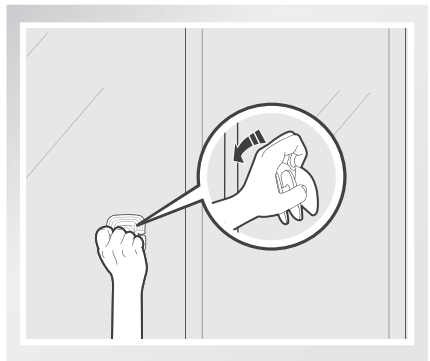

4 Débranchez WINBOT 9.

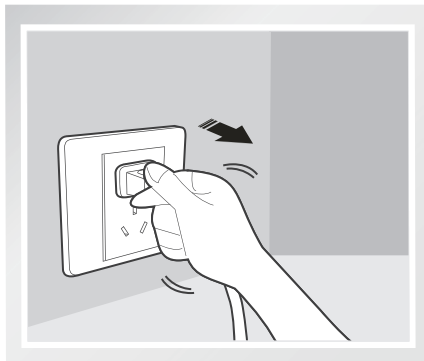

* Remarque : si WINBOT 9 rencontre un problème et que le témoin lumineux est ROUGE et allumé, il peut être réinitialisé en appuyant sur le bouton de réinitialisation de la télécommande.

4. Entretien

Avant toute opération de nettoyage et d'entretien sur WINBOT 9, déplacez le commutateur d'alimentation situé sous l'appareil en position "O" et débranchez-le de la prise.

4.1 Patin de nettoyage

Retournez le robot et retirez le patin de nettoyage. Rincez-le et laissez-le sécher complètement avant de le rattacher sur le robot.

* N'utilisez pas un patin de nettoyage mouillé sur WINBOT 9 car ce dernier pourrait glisser sur la fenêtre.

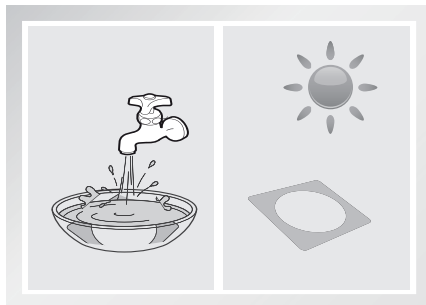

4.2 Cupule, capteurs et raclette

Nettoyage de la cupule

Retournez le robot et retirez tout débris présent à la surface de la cupule à l'aide du tissu fourni pour garantir l'aspiration.

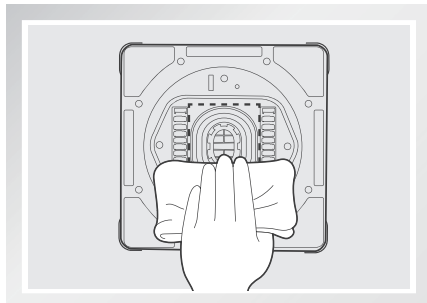

Nettoyage du capteur de roue

Retournez le robot et essuyez le capteur de roue à l'aide du tissu fourni pour garantir son efficacité.

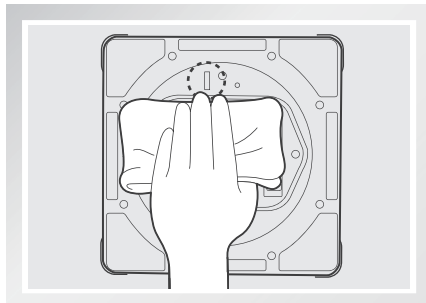

Nettoyage des capteurs de détection des bords

Retournez le robot et essuyez les quatre capteurs de détection des bords à l'aide du tissu fourni pour garantir leur efficacité.

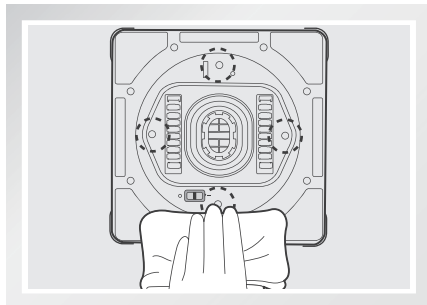

Nettoyage de la raclette

Retournez le robot et essuyez la raclette à l'aide du tissu fourni pour garantir son efficacité.

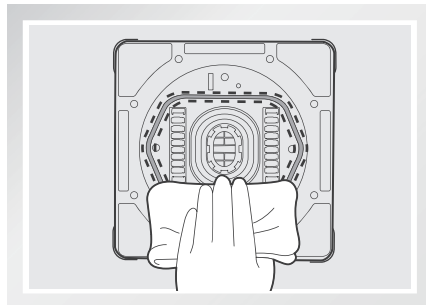

4. Entretien

Nettoyage des coins de WINBOT 9

Retournez le robot, retirez les patins de nettoyage et essuyez les quatre coins de WINBOT 9 à l'aide du tissu fourni.

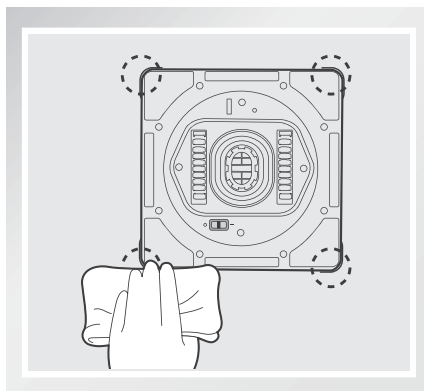

4.3 Chenilles

Déplacer l'interrupteur arrière vers la position "I".

Inspectez les bandes de roulement en utilisant les boutons ▲ et ▼ de la télécommande. Arrêtez l'entraînement des bandes de roulement, si la saleté est visible sur les chapes.

Déplacez l'interrupteur arrière vers la position "O".

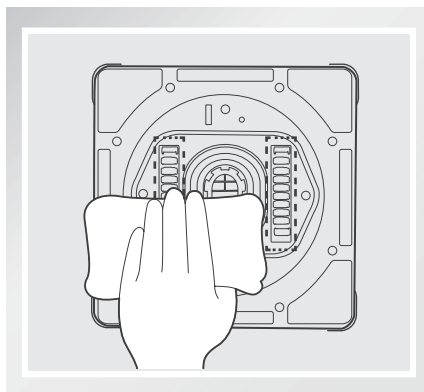
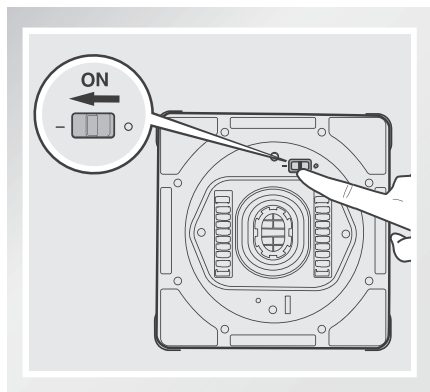

Nettoyez toute saleté sur les chapes de conduite avec le tissu fourni.



5. Témoin lumineux et avertissements sonores

Indicateur	Description
Le témoin lumineux est VERT et clignote	La batterie de secours est faible et se recharge. WINBOT 9 ne reprendra le nettoyage qu'une fois sa batterie de secours rechargée.
Le témoin lumineux est BLEU et clignote	WINBOT 9 est en marche et prêt à être placé sur la vitre. Si WINBOT 9 est déjà sur la fenêtre, veuillez vous référer à la section 6 Dépannage.
Le témoin lumineux est BLEU et reste allumé	WINBOT 9 adhère correctement à la vitre et est prêt à nettoyer.
Le témoin lumineux est ROUGE et reste allumé	WINBOT 9 a rencontré un problème. Veuillez vous référer à la section 6 Dépannage pour plus de détails.
WINBOT émet un signal sonore	WINBOT 9 émet un signal sonore dans les situations suivantes : WINBOT 9 est mis en marche. WINBOT 9 termine le nettoyage. WINBOT 9 et la télécommande ont été synchronisés. WINBOT 9 a rencontré un problème.

6. Dépannage

NO.	Dysfonctionnement	Causes possibles	Solutions
1	La télécommande ne fonctionne pas	WINBOT 9 effectue un nettoyage. Lorsque WINBOT 9 nettoie, seul le bouton MARCHÉ/PAUSE fonctionne sur la télécommande.	Mettez WINBOT 9 en pause en appuyant sur le bouton MARCHÉ/PAUSE sur le robot ou sur la télécommande. Les autres boutons sur la télécommande ne fonctionneront que lorsque WINBOT 9 sera mis en pause.
		La télécommande n'est pas synchronisée avec WINBOT 9. WINBOT 9 est déjà synchronisé avec sa télécommande lorsqu'il sort de l'usine. Si la télécommande n'est plus synchronisée ou est remplacée, elle peut être à nouveau synchronisée.	Mettez WINBOT 9 en marche. Dans le même temps, appuyez sur les boutons  du WINBOT 9 et  de la télécommande et maintenez-les enfoncés. La synchronisation est terminée lorsque WINBOT 9 émet un signal sonore.
		Les piles ne sont pas installées dans la télécommande ou doivent être remplacées.	Installez ou remplacez les piles de la télécommande.
2	Le témoin lumineux est BLEU et clignote après que WINBOT 9 a été placé sur la vitre	L'aspiration n'est pas suffisante pour que WINBOT 9 s'accroche à la vitre.	<p>A. Appuyez WINBOT 9 sur la fenêtre un peu plus fortement.</p> <p>B. Contrôlez la présence de débris sur la cupule. Nettoyez la surface de la cupule à l'aide du tissu fourni tel que décrit à la section 4.</p> <p>C. La vitre est trop sale pour que WINBOT 9 s'y accroche correctement. Nettoyez une petite zone de la vitre au préalable avant d'y placer WINBOT 9.</p> <p>D. Si le problème persiste, veuillez contacter le service après-vente.</p>

6. Dépannage

NO.	Dysfonctionnement	Causes possibles	Solutions
3	Le témoin lumineux est ROUGE et reste allumé après la mise en marche ou pendant le nettoyage.	En cas d'interruption de l'électricité pendant que WINBOT 9 était en phase nettoyage, branchez la prise , ou déconnecter l'alimentation électrique.	A. Connectez WINBOT 9 à l'adaptateur secteur puis brancher dans la prise. Appuyez sur le bouton MARCHÉ / ARRÊT sur le robot ou au niveau de la télécommande. WINBOT 9 reprendra le nettoyage. En cas de panne d'électricité , et que la solution préconisée ci-dessus ne fonctionne pas , WINBOT 9 devra être ramené automatiquement vers la position de démarrage . Dans de rares cas lorsque le robot est incapable de revenir à sa position de départ , veuillez utiliser les boutons de commande de direction de la télécommande pour diriger le robot vers une position sur la fenêtre afin de pouvoir y accéder en toute sécurité. Retirez le robot à partir de la fenêtre et débranchez l'interrupteur d'alimentation . Si l'électricité est revenue , déplacer l'interrupteur d'alimentation vers la position MARCHÉ , placez le robot sur la fenêtre puis redémarrer.
		WINBOT 9 a rencontré un problème.	A. Appuyez sur le bouton RESET de la télécommande. B. Contrôlez la présence de tâches tenaces sur la fenêtre. Nettoyez-les avant d'utiliser WINBOT 9. C. Vérifiez la présence de poussière sur la cupule ou si celle-ci est endommagée. Nettoyez la cupule tel que décrit à la section 4. Si elle est rayée ou endommagée, remplacez-la. D. Si le problème persiste, veuillez contacter le service après-vente.
		Le plateau du patin de nettoyage tourne avant que WINBOT 9 ait atteint le bord de la fenêtre.	Pulvérisez plus de solution de nettoyage sur le patin de nettoyage. Redémarrez le robot. Si le problème persiste, veuillez contacter le service après-vente.
		Dysfonctionnement du capteur de détection des bords.	Nettoyez les capteurs de détection des bord conformément à description à la section 4. Si le problème persiste, veuillez contacter notre service après-vente.
		La fenêtre est recouverte d'une épaisse couche de poussière.	Nettoyez la fenêtre manuellement avant d'utiliser WINBOT 9 pour un nettoyage standard. *WINBOT 9 est conçu pour l'entretien domestique des vitres classiques et NON pour un usage intensif ou en remplacement d'un premier nettoyage.
4	WINBOT 9 ne suit pas son modèle de nettoyage normal , il se déplace ou s'arrête de façon erratique.	Le tampon de nettoyage n'est pas placé correctement son emplacement Velcro.	Retirer et refixer le tampon de nettoyage en vous assurant qu'il soit correctement placé dans son emplacement velcro.
		le tampon de nettoyage est sale.	Remplacer le tampon de nettoyage.
		La cupule est sale ou les bandes de roulement sont sales.	Nettoyer la surface de la cupule et les bandes de roulement avec le tissu fourni tel que décrit à la section 4. Si le problème persiste, contacter le service technique.

Herzlichen Glückwunsch zum Kauf Ihres neuen WINBOT-Gerätes von ECOVACS! Wir hoffen, dass es viele Jahre lang zu Ihrer vollen Zufriedenheit arbeitet und sind sicher, dass es Ihnen dabei helfen wird, Ihr Zuhause sauber zu halten, während Sie Ihre wertvolle Zeit für die angenehmen Dinge im Leben nutzen können.

Live Smart. Enjoy Life.

Wenn Sie auf weitere Probleme stoßen, die in dieser Bedienungsanleitung nicht zu Ihrer Zufriedenheit behandelt wurden, kontaktieren Sie unseren Kundendienst. Unsere Kundendiensttechniker stehen Ihnen gern zur Verfügung, um Ihre speziellen Probleme zu lösen und Ihre Fragen zu beantworten.

Für weitere Informationen besuchen Sie bitte die ECOVACS offizielle Website:
www.ecovacs.com

Technische und konstruktive Änderungen am Gerät, die aufgrund der ständigen Weiterentwicklung dieses Gerätes erforderlich sind, behalten wir uns vor.

Vielen Dank, dass Sie sich für WINBOT entschieden haben.

Inhalt

1. Wichtige Sicherheitshinweise	34
2. Packungsinhalt und Technische Daten	36
2.1 Packungsinhalt.....	36
2.2 Technische Daten.....	36
2.3 Produktübersicht.....	37
3. Hinweise zum Gebrauch des Roboters	38
3.1 Vor dem Reinigen	38
3.2 Befestigen des Reinigungsbelags.....	39
3.3 Anschließen des Netzadapters.....	39
3.4 Befestigen des Halteseils.....	39
3.5 Anbringen des Sicherheitssystems.....	41
3.6 Aufsprühen der Reinigungslösung.....	41
3.7 Start.....	42
3.8 Pause.....	43
3.9 Stopp.....	44
4. Wartung	45
4.1 Reinigungsbelag.....	45
4.2 Saugnapf, Sensoren und Gummilippe.....	45
4.3 Antriebsketten.....	46
5. Kontrollleuchten und Akustiksignale	47
6. Fehlerbehandlung	48

1. Wichtige Sicherheitshinweise

Beim Gebrauch eines elektrischen Gerätes sind einige grundlegende Sicherheitshinweise zu beachten. Dazu gehören auch die folgenden Hinweise:

LESEN SIE ALLE ANWEISUNGEN VOR GEBRAUCH (DIESES GERÄTES) BEWAHREN SIE DIESE ANWEISUNGEN AUF

1. Dieses Gerät darf nicht von Kindern unter 8 Jahren oder Personen benutzt werden, die nicht über die sachgemäße Verwendung des Gerätes informiert sind. Diese Personen müssen beaufsichtigt werden. Lassen Sie Kinder nicht mit dem Gerät spielen.
2. Verwenden Sie das Gerät nicht bei extrem heißen bzw. kalten Temperaturen (unter 0° C bzw. über 40° C). Das Gerät kann zum Reinigen von Fenster-Außenflächen verwendet werden, sofern es über ein Sicherheitsseil mit dem Sicherheitssystem verbunden ist, kein Wind herrscht und es nicht regnet oder schneit.
3. Stellen Sie sicher, dass der Netzstecker des Gerätes während der Reinigung in der Steckdose steckt. Das Gerät verfügt über einen Ersatzakku, der sich während des Gebrauchs auflädt. So wird das Gerät mit Strom versorgt, wenn der Netzstecker gezogen wird oder der Strom ausfällt.
4. Lassen Sie das Gerät nicht unbeaufsichtigt, solange es ans Stromnetz angeschlossen ist.
5. Verwenden Sie das Gerät AUSSCHLIESSLICH für den Hausgebrauch. Verwenden Sie das Gerät nicht für kommerzielle oder industrielle Zwecke.
6. Verwenden Sie das Gerät nicht auf gesprungenen Glasflächen.
7. Verwenden Sie nur das vom Hersteller empfohlene oder gelieferte Zubehör. Verwenden Sie nur den vom Hersteller gelieferten Netzadapter.
8. Stellen Sie sicher, dass die Netzspannung mit der auf dem Netzadapter angegebenen Netzspannung übereinstimmt.
9. Verwenden Sie das Gerät nicht auf Fenstern mit Rahmen, die schmaler als 5 mm sind.
10. Verwenden Sie das Gerät nicht auf nassen oder fettigen Fensterflächen.
11. Lagern Sie das Gerät vor Hitze geschützt und in sicherem Abstand zu brennbaren Materialien.
12. Verwenden Sie das Gerät nicht, wenn es nicht fest an der Fensterfläche haftet oder sichtbare Beschädigungen aufweist.
13. Legen Sie das Gerät nicht in Wasser oder andere Flüssigkeiten, um elektrischen Schlägen vorzubeugen. Lagern Sie das Gerät immer so, dass es nicht in eine Badewanne oder ein Waschbecken fallen oder gezogen werden kann.
14. Berühren Sie den Netzstecker oder das Gerät nicht mit nassen Händen.
15. Laden Sie das Gerät nicht bei extrem heißen bzw. kalten Temperaturen auf, da sonst die Lebensdauer des Akkus beeinträchtigt werden kann.
16. Stellen Sie das Gerät beim Laden nicht auf andere elektrische Geräte und halten Sie es fern von Feuer und Flüssigkeiten.
17. Achten Sie darauf, dass das Netzkabel nicht beschädigt wird. Ziehen oder tragen Sie das Gerät nicht am Netzkabel, verwenden Sie das Netzkabel nicht als Griff, klemmen Sie das Netzkabel nicht versehentlich beim Schließen eines Fensters ein und stellen Sie keine schweren Gegenstände auf das Netzkabel. Halten Sie das Netzkabel von heißen Flächen fern.
18. Verwenden Sie das Gerät nicht, wenn das Netzkabel oder die Steckdose beschädigt ist. Verwenden Sie das Gerät nicht, wenn es nicht einwandfrei funktioniert, wenn es heruntergefallen, beschädigt oder mit Wasser in Berührung gekommen ist. Wenn das Netzkabel beschädigt ist, muss es durch den Hersteller oder dessen Kundendienst ausgewechselt werden, damit keine Gefahr davon ausgeht.

1. Wichtige Sicherheitshinweise

19. Wenn das Netzkabel beschädigt ist, muss es durch den Hersteller oder dessen Kundendienst ausgetauscht werden, damit keine Gefahr davon ausgeht.
20. Vor dem Reinigen oder Warten des Gerätes muss der Stecker aus der Steckdose gezogen werden. Ziehen Sie nicht am Kabel, um die Verbindung mit dem Netzadapter zu lösen.
21. Der Ersatzakku muss durch den Hersteller oder dessen Kundendienst ausgetauscht werden, damit keine Gefahr davon ausgeht.
22. Vor dem Entsorgen des Gerätes ist der Akku entsprechend den örtlichen Gesetzen und Vorschriften zu entfernen und zu entsorgen.
23. Bevor der Akku zur Entsorgung des Gerätes aus dem Gerät entfernt wird, muss das Gerät vom Netz getrennt werden.
24. Gebrauchte Akkus sind entsprechend den örtlichen Gesetzen und Vorschriften zu entsorgen.
25. Verbrennen Sie das Gerät nicht, auch wenn es stark beschädigt ist, da der Akku im Feuer explodieren könnte.
26. Verwenden Sie das Gerät immer gemäß den Anweisungen in dieser Bedienungsanleitung. Ecovacs Robotics übernimmt keine Haftung für Verletzungen und Schäden, die durch unsachgemäße Verwendung entstehen.

Für EU-Länder



Ordnungsgemäße Entsorgung dieses Produkts

Diese Markierung bedeutet, dass das Produkt in der EU nicht mit dem normalen Hausmüll entsorgt werden darf. Seien Sie verantwortungsbewusst und führen Sie das Produkt der Wiederverwertung zu, um die nachhaltige Nutzung von Rohstoffen zu unterstützen und um Umweltschäden bzw. Gesundheitsgefahren durch unkontrollierte Müllentsorgung zu vermeiden. Nutzen Sie für die Rückführung des Gerätes die entsprechenden Rückgabe- und Sammelsysteme oder wenden Sie sich an den Händler, bei dem Sie das Produkt erworben haben. So wird eine umweltgerechte Wiederverwertung des Produkts sichergestellt.

2. Packungsinhalt und Technische Daten

2.1 Packungsinhalt

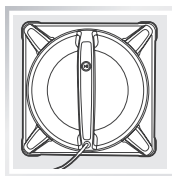

Roboter

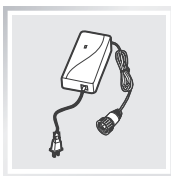

Netzadapter



Benutzerhandbuch



Sicherheitssystem
und Halteseil

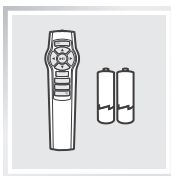

Fernbedienung
mit Batterien

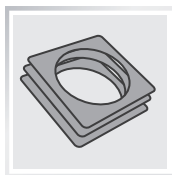

(3)
Reinigungsbeläge

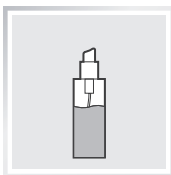

WINBOT-
Reinigungslösung



(1)WINBOT-
Verlängerungskabel
(1,5 m)

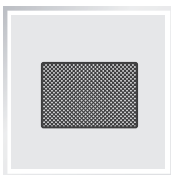

Poliertuch

2.2 Technische Daten

Modell	W930		
Arbeitsspannung	15V DC	Nennleistung	35W
Fernbedienung			
Eingangsspannung	3V DC		
Netzadapter: WT1503000			
Eingang: 100-240V AC 50/60Hz 1.6A		Ausgang: 15V DC 3.0A	

* Technische Daten und Bauweise können aufgrund ständiger Weiterentwicklungen des Produktes abweichen.

2.Packungsinhalt und Technische Daten

2.3 Produktübersicht

Roboter

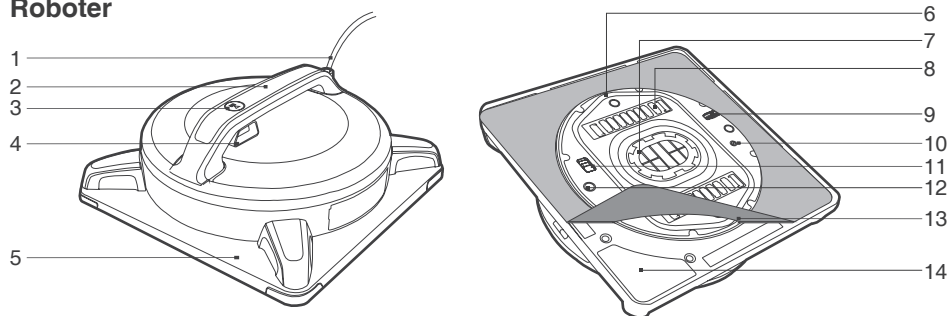

- | | | |
|--|--|---------------------------------------|
| 1. Netzkabel | 6. Gummilippe | 11. Netzschalter an der Unterseite |
| 2. Handgriff | 7. Saugnapf | 12. Randsensoren |
| 3. Kontrollleuchte und START/
PAUSE-Taste | 8. Antriebsketten | 13. Reinigungsbelag. |
| 4. Luftablassventil | 9. Radsensor | 14. Klettstreifen für Reinigungsbelag |
| 5. Grundplatte | 10. Kontrollleuchte an
der Unterseite | |

Fernbedienung

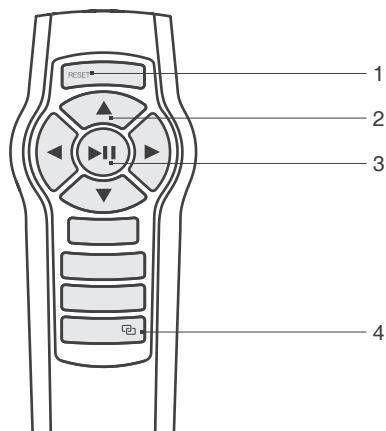

- | |
|---|
| 1. RESET-Taste |
| 2. Richtungssteuerungstasten |
| 3. START/PAUSE-Taste |
| 4. Taste zur Synchronisierung der Fernbedienung |

3. Hinweise zum Gebrauch des Roboters

3.1 Vor dem Reinigen

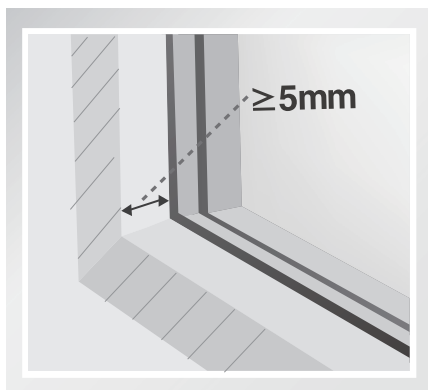

Verwenden Sie den WINBOT 9 nicht auf Fenstern mit Rahmen, die schmaler als 5 mm sind.

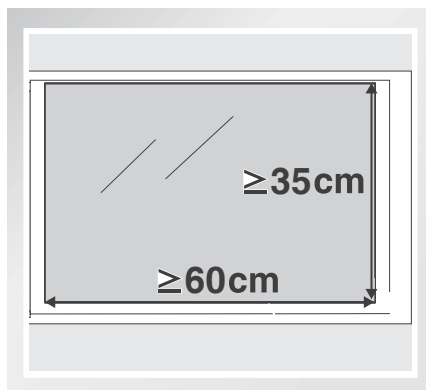

Mit dem WINBOT 9 lassen sich sowohl gerahmte als auch rahmenlose Fenster mit einer Größe von mindestens 35 cm x 60 cm reinigen.

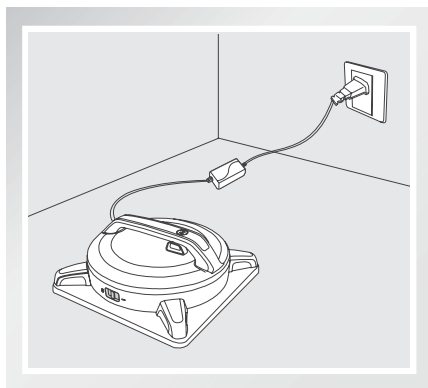

Wenn die Kontrollleuchte des WINBOT 9 nach dem Einschalten GRÜN blinkt, muss der Akku aufgeladen werden. Lassen Sie das Gerät zum Aufladen des Akkus am Netz, bis die Kontrollleuchte BLAU blinkt. Das Gerät arbeitet nicht, solange der Akku aufgeladen wird.

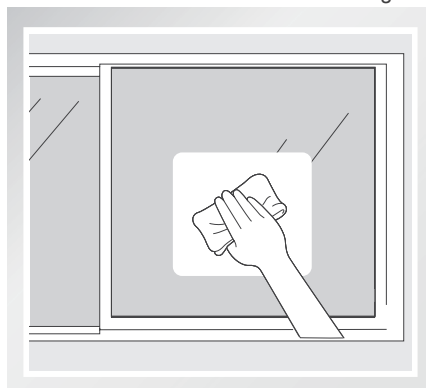

Wenn die Fensterscheibe vollständig mit Schmutz bedeckt ist, reinigen Sie einen kleinen Bereich von Hand, bevor Sie das Gerät dort aufsetzen und in Betrieb nehmen.

- Stellen Sie sicher dass sich Hindernisse wie Vorhänge oder Möbel in einem Abstand von 15 cm zur Fensterscheibe befinden.
- Mit Hilfe der Richtungssteuerungstasten auf der Fernbedienung lassen sich mit dem WINBOT 9 auch horizontale oder schräge Fensterflächen reinigen.
- Lassen Sie das Gerät nicht kopfüber arbeiten.
- Verwenden Sie das Gerät nicht auf unebenen, z. B. beklebten, gefrosteten, strukturierten, gemusterten oder beschichteten Glasflächen.
- Verwenden Sie für das Gerät nur die WINBOT-Reinigungslösung. Durch die Verwendung anderer Reinigungsmittel kann sich die Reinigungsleistung verschlechtern und möglicherweise kann es auch zu Schäden am Roboter kommen.

3. Hinweise zum Gebrauch des Roboters

3.2 Befestigen des Reinigungsbelages



Drehen Sie das Gerät um und befestigen Sie den Reinigungsbelag an den Klettstreifen. Stellen Sie sicher, dass der Reinigungsbelag genau auf den Klettstreifen sitzt.

3.3 Anschließen des Netzadapters

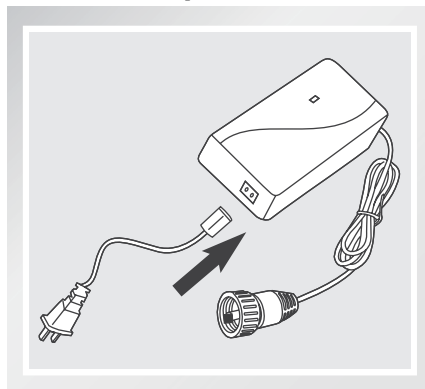

3.4 Befestigen des Halteseils

Wenn das Gerät zur Reinigung von Fenster-Außenflächen eingesetzt wird, **MÜSSEN** das Sicherheitssystem sowie das Halteseil verwendet werden.

* Wenn das Gerät für die Reinigung von Fenster-Innenflächen verwendet wird, gehen Sie zu Punkt 3.6.

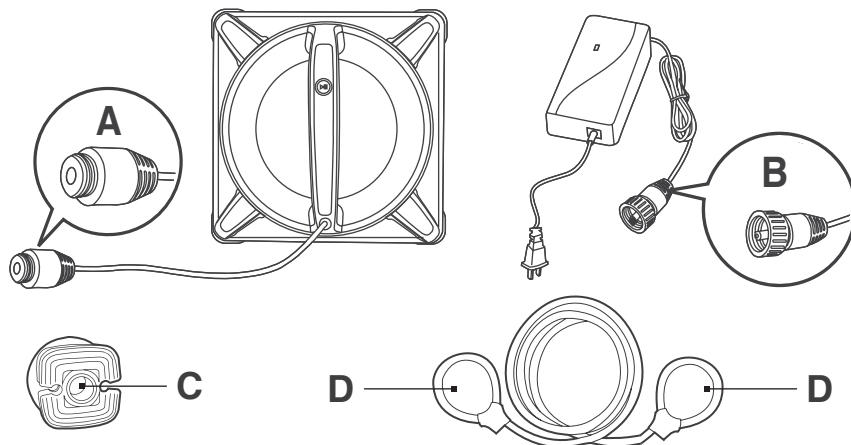

Ende A: Netzkabel Roboter
Ende C: Sicherheitssystem

Ende B: Netzkabel Netzadapter
Ende D: Halteseil

3. Hinweise zum Gebrauch des Roboters

- 1** Wickeln Sie ein Ende des Halteseils am Ende A um das Netzkabel des Roboters und befestigen Sie es.

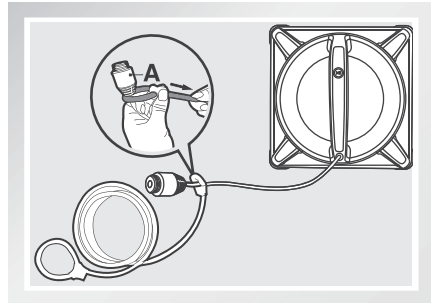

- 2** Verbinden Sie Ende A mit Ende und sichern Sie die Verbindung.

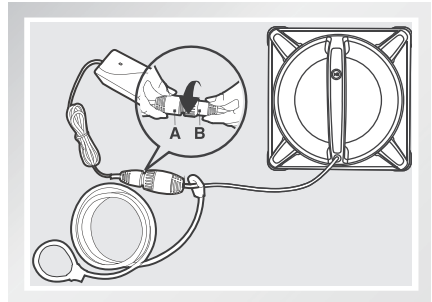

- 3** Wickeln Sie das andere Ende des Halteseils um das Mittelteil des Sicherheitssystems und ziehen Sie es fest.

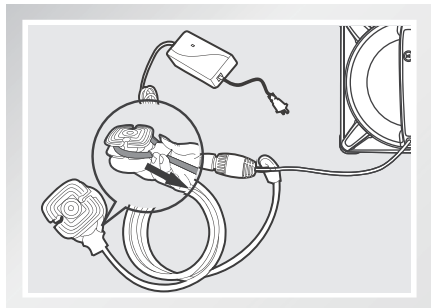

- * Wenn die Bewegungsfreiheit des WINBOT 9 aufgrund der Länge des Netzkabels eingeschränkt ist, kann ein WINBOT-Verlängerungskabel verwendet werden. Lösen Sie zu diesem Zweck die Verbindung zwischen A und B, schließen Sie die beiden Enden jeweils an ein Ende des Verlängerungskabels an und sichern Sie die Verbindung.
- * Wenn das Gerät zum Reinigen von Fenster-Außenflächen verwendet wird, darf nur ein Verlängerungskabel verwendet werden.

3. Hinweise zum Gebrauch des Roboters

3.5 Anbringen des Sicherheitssystems

Das Sicherheitssystem **MUSS** an der Fenster-Innenseite angebracht werden.

- Drücken Sie das Sicherheitssystem FEST an die Innenseite des zu reinigenden Fensters. Stellen Sie sicher, dass das Sicherheitssystem fest haftet.

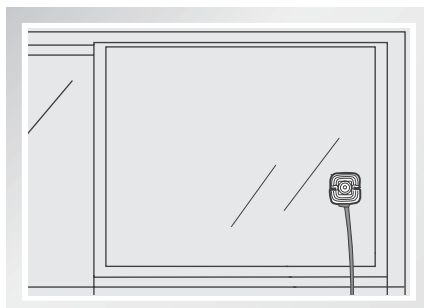

3.6 Aufsprühen der Reinigungslösung

* Verwenden Sie für das Gerät nur die WINBOT-Reinigungslösung. Durch die Verwendung anderer Reinigungsmittel kann sich die Reinigungsleistung verschlechtern und möglicherweise kann es auch zu Schäden am Roboter kommen.

Besprühen Sie jede Seite des Belages mit drei Sprühstößen der mitgelieferten Reinigungslösung. Der Reinigungsbelag sollte feucht, aber nicht nass sein.

Reiben Sie die Unterseite des Gerätes nach dem Aufsprühen der Reinigungslösung mit dem mitgelieferten Poliertuch ab.

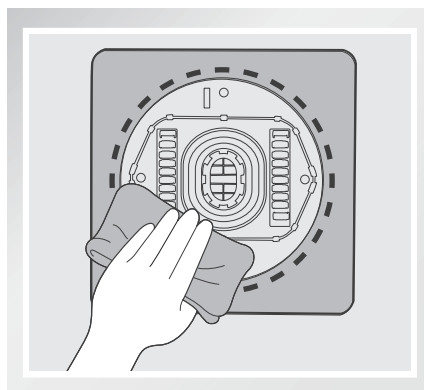
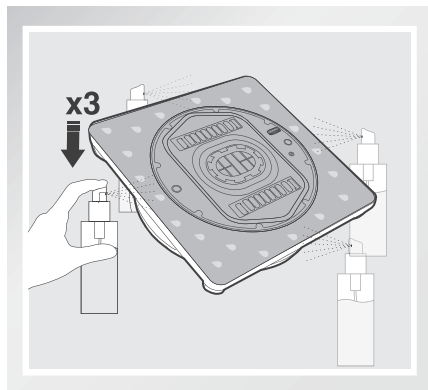

3. Hinweise zum Gebrauch des Roboters

3.7 Start

1 Schließen Sie das Gerät ans Netz an

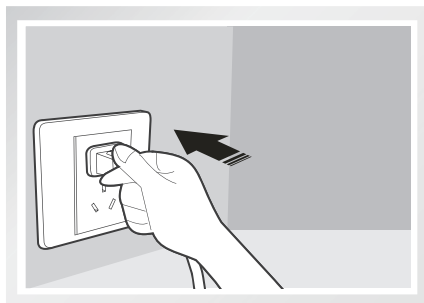

2 Schalten Sie das Gerät EIN

Bringen Sie den Netzschalter in "—" Stellung. Der WINBOT 9 ist eingeschaltet, wenn ein Piepton ertönt und die Kontrollleuchte BLAU blinkt.

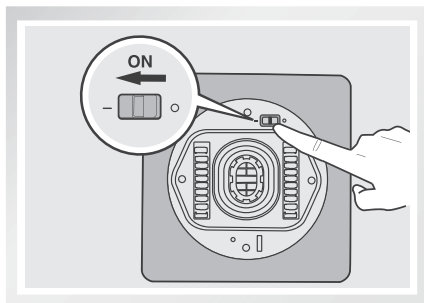

3 Setzen Sie das Gerät auf die Fensterfläche.

Drücken Sie die START/PAUSE-Taste am Handgriff des Gerätes. Der Saugantrieb des Gerätes startet.

Setzen Sie das Gerät mit festem Druck in einem Abstand von mindestens 10 m zu den Ecken des Fensters und sonstigen Hindernissen auf die Fensterscheibe. Wenn der WINBOT 9 fest am Fenster haftet, leuchtet die Kontrollleuchte dauerhaft BLAU.

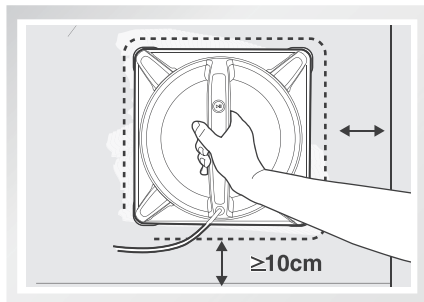

* Stellen Sie sicher dass sich Hindernisse wie Vorhänge oder Möbel in einem Abstand von 15 cm zur Fensterscheibe befinden.

3. Hinweise zum Gebrauch des Roboters

4 Start

Drücken Sie zum Starten des Reinigungsvorgangs die START/PAUSE-Taste am Gerät oder auf der Fernbedienung.

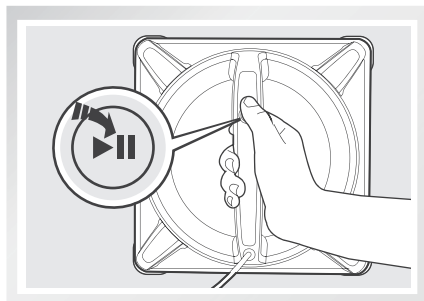

3.8 Pause

Drücken Sie zum Unterbrechen des Reinigungsvorgangs die START/PAUSE-Taste am Gerät oder auf der Fernbedienung.

Während einer Betriebsunterbrechung lässt sich der WINBOT 9 mit Hilfe der Richtungssteuerungstasten auf der Fernbedienung vorwärts, rückwärts, nach links oder rechts steuern. Das Gerät reinigt, wenn die Richtungssteuerungstasten betätigt werden.

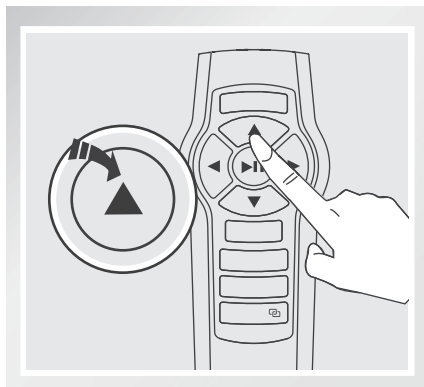
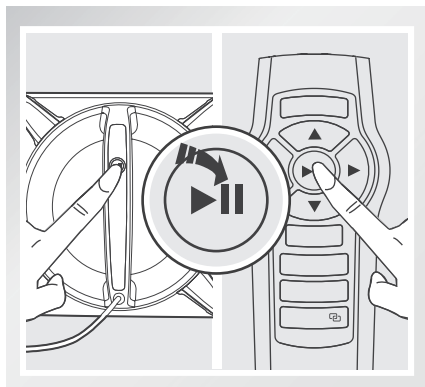

3. Hinweise zum Gebrauch des Roboters

3.9 Stopp

Am Ende des Reinigungsvorgangs kehrt das Gerät zum Startpunkt zurück und gibt einen Piepton ab.

1 Nehmen Sie den WINBOT 9 von der Fensterfläche ab

Fassen Sie das Gerät am Handgriff. Betätigen Sie das Luftablassventil und nehmen Sie den WINBOT 9 vom Fenster ab. Eventuell durch das Abnehmen des Gerätes verbleibende Spuren lassen sich mit dem mitgelieferten Poliertuch entfernen.

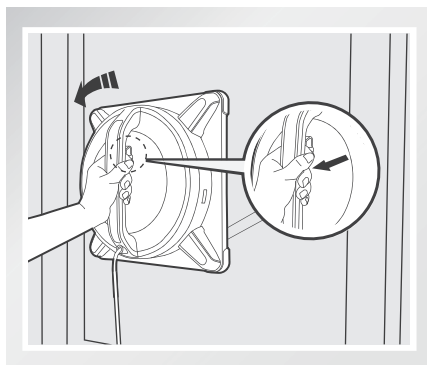

3 Nehmen Sie das Sicherheitssystem ab, falls es verwendet wurde.

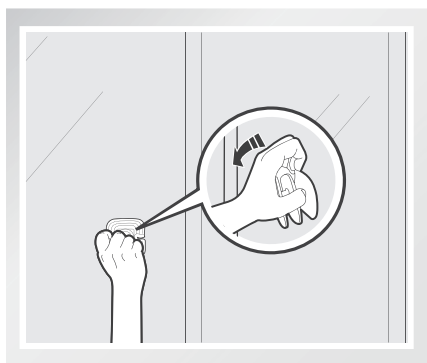

2 Schalten Sie das Gerät AUS

Bringen Sie den Netzschalter in "O"-Stellung.

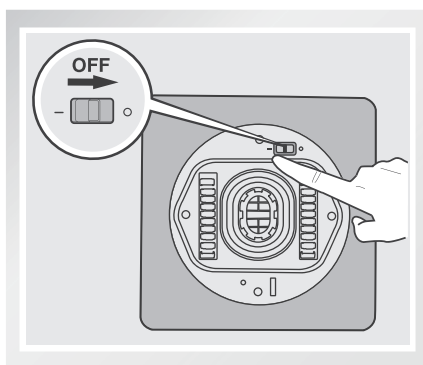

4 Ziehen Sie den Netzstecker des WINBOT 9 aus der Steckdose.

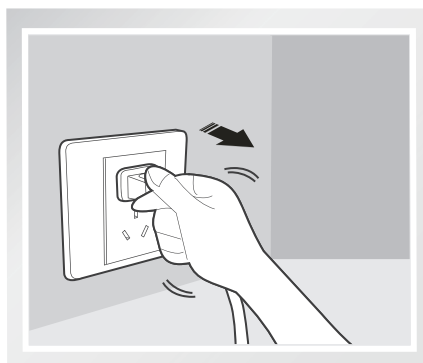

* Anmerkung: Das Gerät kann durch Drücken der RESET-Taste an der Fernbedienung zurückgesetzt werden, wenn eine Funktionsstörung vorliegt und die Kontrollleuchte ROT leuchtet.

4. Wartung

Vor dem Reinigen und der Wartung des Roboters ist das Gerät auszuschalten (Netzschalter in "O"-Stellung) und vom Netz zu trennen (Netzkabel aus der Steckdose ziehen).

4.1 Reinigungsbelag

Drehen Sie den Roboter um und nehmen Sie den Reinigungsbelag ab. Reinigen Sie den Reinigungsbelag unter fließendem Wasser und lassen Sie ihn vollständig trocknen, bevor Sie ihn wieder am Roboter befestigen.

* Verwenden Sie KEINEN nassen Reinigungsbelag am WINBOT 9, da das Gerät sonst am Fenster abrutschen kann.

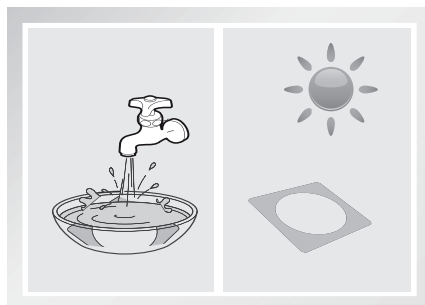

4.2 Saugnapf, Sensoren und Gummilippe

Reinigen des Saugnapfes

Drehen Sie den Roboter um und reiben Sie eventuelle Verunreinigungen mit dem mitgelieferten Poliertuch vom Saugnapf ab, um die volle Ansaugkraft zu erhalten.

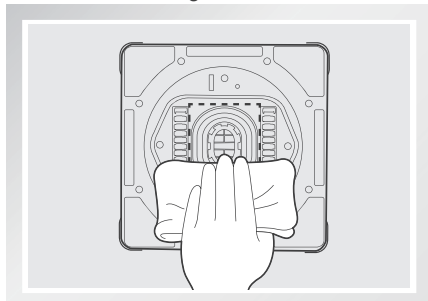

Reinigen des Radsensors

Drehen Sie den Roboter um und reiben Sie den Radsensor mit dem mitgelieferten Poliertuch ab, um eine einwandfreie Funktion zu gewährleisten.

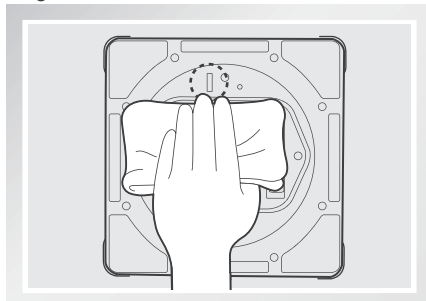

Reinigen der Randsensoren

Drehen Sie den Roboter um und reiben Sie die vier Absturzsensoren mit dem mitgelieferten Poliertuch ab, um ihre einwandfreie Funktion zu gewährleisten.

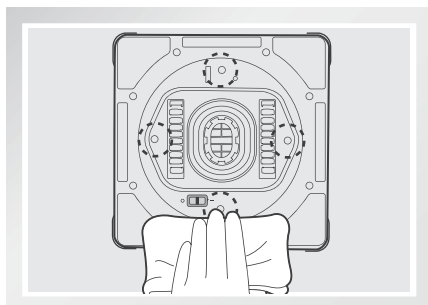

Reinigen der Gummilippe

Drehen Sie den Roboter um und reiben Sie die Gummilippe mit dem mitgelieferten Poliertuch ab, um eine einwandfreie Funktion zu gewährleisten.

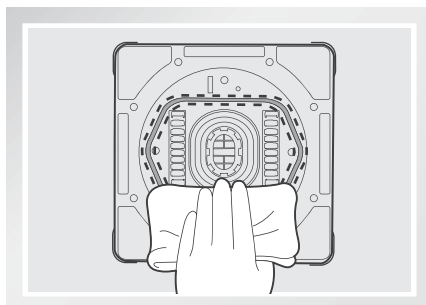

4. Wartung

Reinigen der Ecken des Gerätes

Drehen Sie den Roboter um, nehmen Sie den Reinigungsbelag ab und reiben Sie die vier Ecken des Gerätes mit dem mitgelieferten Poliertuch ab.

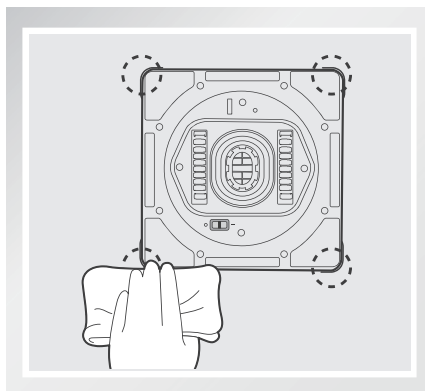

4.3 Antriebsketten

Bringen Sie den Netzschalter an der Unterseite des Gerätes in "I"-Stellung.

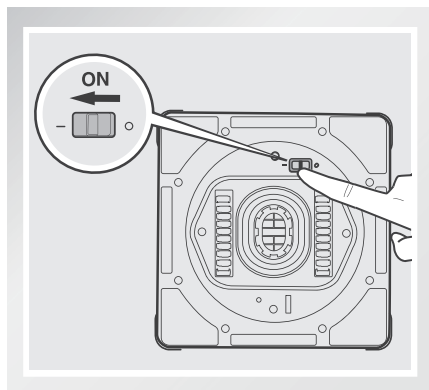

Drehen Sie das Gerät um und kontrollieren Sie die Antriebsketten, indem Sie die Tasten ▲ und ▼ auf der Fernbedienung betätigen. Halten Sie die Antriebselemente an sobald Sie dort Schmutz auffinden.

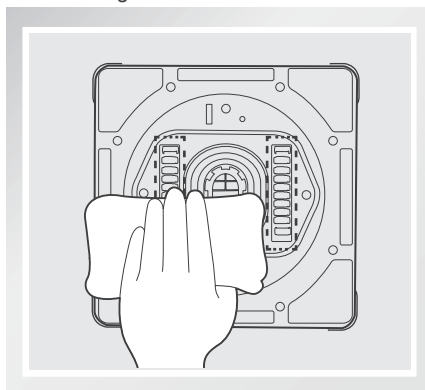

Bringen Sie den Netzschalter in die „O“-Position. Entfernen Sie eventuelle Verschmutzungen mit dem mitgelieferten Poliertuch.



5. Kontrollleuchten und Akustiksignale

Anzeige	Beschreibung
Kontrollleuchte blinkt GRÜN	Der Akkuladestand ist niedrig und der Akku wird aufgeladen. Der Roboter arbeitet nicht, solange der Akku aufgeladen wird.
Betriebsanzeige blinkt BLAU	Der WINBOT 9 ist eingeschaltet, der Saugantrieb läuft und das Gerät kann auf die Fensterfläche aufgesetzt werden. Wenn sich das Gerät bereits auf der Fensterfläche befindet, siehe Abschnitt 6, Fehlerbehandlung.
Kontrollleuchte leuchtet dauerhaft BLAU	Das Gerät hat sich an der Fensterscheibe festgesaugt und kann mit dem Reinigungsvorgang beginnen.
Kontrollleuchte leuchtet ROT	Funktionsstörung des Gerätes. Einzelheiten hierzu entnehmen Sie bitte Abschnitt 6, Fehlerbehandlung.
Das Gerät erzeugt Pieptöne	Das Gerät erzeugt in den folgenden Fällen einen Piepton: WINBOT 9 ist eingeschaltet. WINBOT 9 beendet den Reinigungsvorgang. WINBOT 9 wurde erfolgreich mit der Fernbedienung synchronisiert. Funktionsstörung des Gerätes.

6. Fehlerbehandlung

NO.	Funktionsstörung	Mögliche Ursachen	Fehlerbehebung
1	Fernbedienung funktioniert nicht	Das Gerät reinigt. Während des Reinigungsvorgangs funktioniert nur die START/PAUSE-Taste an der Fernbedienung.	Unterbrechen Sie den Reinigungsvorgang durch Drücken der START/PAUSE-Taste am Gerät oder an der Fernbedienung. Während der Betriebsunterbrechung des WINBOT 9 lassen sich weitere Tasten auf der Fernbedienung betätigen.
		Die Fernbedienung ist nicht mit dem WINBOT 9 synchronisiert. Im Lieferzustand ist der WINBOT 9 mit der Fernbedienung synchronisiert. Wenn Fernbedienung und Gerät nicht aufeinander abgestimmt sind oder die Fernbedienung ausgewechselt wird, kann sie erneut mit dem Gerät synchronisiert werden.	Schalten Sie das Gerät ein. Halten Sie die Taste  am Gerät und die Taste  an der Fernbedienung gleichzeitig gedrückt. Bei erfolgreicher Synchronisierung erzeugt das Gerät einen Piepton.
		In der Fernbedienung befinden sich keine Batterien oder die Batterien müssen gewechselt werden.	Legen Sie Batterien in die Fernbedienung ein oder wechseln Sie die vorhandenen Batterien.
2	Die Kontrollleuchte blinkt BLAU, nachdem das Gerät auf die Fensterscheibe aufgesetzt wurde.	Die Saugkraft reicht nicht aus, um sicherzustellen, dass das Gerät an der Fensterscheibe haftet.	<p>A. Drücken Sie das Gerät fester an die Fensterscheibe.</p> <p>B. Kontrollieren Sie, ob der Saugnapf verschmutzt ist. Reinigen Sie die Oberfläche des Saugnapfes wie in Abschnitt 4 beschrieben mit dem mitgelieferten Poliertuch.</p> <p>C. Die Glasfläche ist zu stark verschmutzt, so dass der WINBOT 9 nicht richtig an der Fensterscheibe haftet. Reinigen Sie vor Gebrauch des Gerätes einen kleinen Bereich der Fensterfläche von Hand und setzen Sie den WINBOT 9 dann dort auf.</p> <p>D. Wenn das Problem weiterhin besteht, wenden Sie sich bitte an den Kundenservice.</p>

6. Fehlerbehandlung

NO.	Funktionsstörung	Mögliche Ursachen	Fehlerbehebung
3	Die Kontrollleuchte leuchtet nach dem Einschalten oder während des Reinigungsvorgangs ROT	Stromunterbrechung während des Reinigungsprozesses verursacht durch Netzspannungsverlust, Steckerverlegung oder lose Verbindung zum Stromnetzwerk.	A. Verbinden Sie das Gerät mit dem Netzwerk schließen Sie diesen ans Netz an. Betätigen Sie die START/PAUSE-Tastatur am Roboter oder an der Fernbedienung. WINBOT 9 startet die Fensterreinigung erneut. B. Im Falle eines Netzausfalls und, die Lösung funktioniert nicht, sollte sich WINBOT 9 automatisch zur Ausgangsposition bewegen. In dem seltenen Fall, dass der Roboter nicht in seine Ausgangsposition bewegt, benutzen Sie bitte die Richtungssteuerschalter an der Fernbedienung um den Roboter in eine Stellung zu bewegen an der Sie ihn sicher erreichen können. Entnehmen Sie den Roboter der Scheibe und bringen Sie den Netzschalter in die „OFF“-Position. Sollte die Netzspannung wieder hergestellt sein, bringen Sie den Netzschalter erneut in die „ON“-Position, platzieren Sie erneut den Roboter ans Fenster, und starten Sie erneut.
		Funktionsstörung des Gerätes.	A. Drücken Sie die RESET-Taste auf der Fernbedienung. B. Kontrollieren Sie die Fensterfläche auf hartnäckige Verschmutzungen. Entfernen Sie diese vor Gebrauch des WINBOT 9. C. Kontrollieren Sie, ob der Saugnapf verschmutzt oder beschädigt ist. Reinigen Sie den Saugnapf wie in Abschnitt 4 beschrieben. Der Saugnapf muss ausgewechselt werden, wenn er zerkratzt oder beschädigt ist. D. Wenn das Problem weiterhin besteht, wenden Sie sich bitte an den Kundendienst.
		Das Gerät wendet, bevor das Ende der Fensterfläche erreicht ist.	Sprühen Sie zusätzliche Reinigungslösung auf den Reinigungsbelag. Setzen Sie den Reinigungsbetrieb fort. Wenn das Problem weiterhin besteht, wenden Sie sich bitte an den Kundendienst.
		Funktionsstörung des Randsensors	Reinigen Sie die vier Randsensoren wie in Abschnitt 4 beschrieben. Wenn das Problem weiterhin besteht, wenden Sie sich bitte an den Kundendienst.
		Auf der Fensterscheibe befindet sich eine dicke Schmutzschicht.	Reinigen Sie das Fenster zunächst von Hand und dann regelmäßig mit dem WINBOT 9. * Der WINBOT 9 ist für die Reinigung handelsüblicher Fenster bestimmt. Das Gerät ist NICHT für die Entfernung sehr starker Verschmutzungen oder für die Erstreinigung geeignet.
4	WINBOT 9 folgt nicht den normalen Reinigungsmuster, unset bewegt oder stoppt.	Das Reinigungskissen ist nicht genau in seinem Velcro Bereich platziert.	Entfernen Sie und bringen Sie das Reinigungskissen sicherstellen, dass es genau in seinem Velcro Bereich platziert.
		Das Reinigungskissen ist verschmutzt.	Ersetzen Sie die Reinigungskissen.
		Die Cupule verschmutzt oder die Driving Treter sind verschmutzt.	Reinigen Sie die Oberfläche der Schalensteine und Driving Treter mit dem mitgelieferten Finishing Cloth, wie in Kapitel 4 beschrieben. Wenn das Problem weiterhin besteht, kontaktieren Sie bitte Kundenservice.

Le felicitamos por la compra de este WINBOT de ECOVACS Robotics y esperamos que lo disfrute durante muchos años. Confiamos en que este robot le ayude a mantener su hogar limpio y le proporcione más tiempo para disfrutar de otras actividades.

Live Smart. Enjoy Life.

En caso de encontrar problemas no descritos en este Manual de Instrucciones, por favor póngase en contacto con nuestro Centro de Atención al Cliente, donde un técnico le orientará sobre su problema.

Para más información, por favor visite la web oficial de Ecovacs: **www.ecovacs.com**

La compañía se reserva el derecho a realizar cambios tecnológicos y/o de diseño en sus productos para una continua mejora.

Gracias por confiar en WINBOT.

Índice

1. Instrucciones importantes de seguridad	50
2. Contenido del embalaje y especificaciones técnicas	52
2.1 Contenido del embalaje.....	52
2.2 Especificaciones.....	52
2.3 Esquema del producto.....	53
3. Funcionamiento del robot	54
3.1 Observaciones antes de limpiar	54
3.2 Colocación de la almohadilla limpiadora.....	55
3.3 Montaje del adaptador de red.....	55
3.4 Instalación del cable de seguridad.....	55
3.5 Colocación del soporte de seguridad	56
3.6 Solución limpiadora en spray.....	57
3.7 Arranque.....	58
3.8 Pausa.....	59
3.9 Parada.....	60
4. Mantenimiento	61
4.1 Almohadilla limpiadora.....	61
4.2 Boca de succión, sensores y espátula.....	61
4.3 Bandas de rodadura.....	62
5. Indicador luminoso de estado y sonidos	63
6. Solución de problemas	64

1. Instrucciones importantes de seguridad

Al usar un dispositivo eléctrico, observe siempre las precauciones básicas de seguridad, incluidas las que se enumeran a continuación:

ANTES DE USAR ESTE DISPOSITIVO, LEA ATENTAMENTE TODAS LAS INSTRUCCIONES

CONSERVE ESTAS INSTRUCCIONES

1. Este aparato no está pensado para ser usado por niños menores de ocho años o por personas que carezcan de los conocimientos necesarios acerca de un uso adecuado. Es posible que se requiera supervisión. No permita que los niños jueguen con el dispositivo.
2. No use el dispositivo en entornos extremadamente fríos o calientes (temperatura inferior a -5°C o superior a 40°C). El dispositivo se puede usar para limpiar el exterior de las ventanas si está correctamente atado al soporte de seguridad, hace poco viento y no llueve ni nieva.
3. Asegúrese de que el dispositivo está enchufado mientras limpia. El dispositivo tiene una batería de reserva que se recarga durante la utilización del mismo. Esta batería entra en funcionamiento cuando el cable se desenchufa o se interrumpe el suministro eléctrico.
4. Mantenga vigilado el dispositivo mientras está enchufado.
5. Diseñado **EXCLUSIVAMENTE** para uso doméstico. No utilice el dispositivo en espacios comerciales o industriales.
6. No utilice el dispositivo en cristales rotos.
7. Utilice únicamente los accesorios recomendados o suministrados por el fabricante. Emplee únicamente el adaptador de red suministrado por el fabricante.
8. Cerciórese de que su suministro eléctrico coincide con el voltaje de alimentación que figura en el adaptador de alimentación.
9. No utilice el dispositivo en ventanas con un marco inferior a 5 mm.
10. No utilice el dispositivo en ventanas húmedas o grasientas.
11. Guarde el dispositivo lejos de fuentes de calor y materiales inflamables.
12. No utilice el dispositivo si no está firmemente colocado en el cristal o presenta daños visibles.
13. Para reducir el riesgo de descarga eléctrica, no sumerja el dispositivo en agua o en cualquier otro líquido. No coloque ni guarde el dispositivo en un lugar donde pueda caerse o ser arrastrado hacia una bañera o lavabo.
14. No toque el enchufe o el dispositivo con las manos húmedas.
15. No cargue el dispositivo en espacios extremadamente calientes o fríos, ya que podría afectar la vida útil de la batería.
16. Mientras se carga el dispositivo, no lo coloque sobre otros dispositivos eléctricos y manténgalo alejado del fuego y los líquidos.
17. Tenga cuidado de no dañar el cable de alimentación. No arrastre ni transporte el dispositivo tirando del cable de alimentación, no utilice este cable como un asa, no cierre la ventana sobre el cable, ni coloque objetos pesados sobre el mismo. Mantenga el cable de alimentación alejado de las superficies calientes.
18. No utilice este dispositivo con un cable de alimentación o una toma de corriente dañados. No utilice este dispositivo si no funciona correctamente, se ha caído, dañado o ha entrado en contacto con agua. El cable de alimentación deberá ser reparado por el fabricante o por un técnico de servicio técnico de éste, a fin de evitar posibles riesgos.
19. Si el cable de suministro eléctrico está dañado, deberá ser reemplazado por el fabricante o por un técnico de servicio técnico de éste, a fin de evitar posibles riesgos.

1.Instrucciones importantes de seguridad

20. Extraiga el enchufe de la toma de corriente antes de realizar trabajos de limpieza y mantenimiento en el dispositivo. No desconecte el adaptador tirando del cable de alimentación.
21. La batería de reserva debe ser sustituida por el fabricante o por un agente de servicio técnico del mismo, a fin de evitar posibles riesgos.
22. Antes de eliminar el dispositivo, la batería de reserva se debe extraer y eliminar de acuerdo con la leyes y normativas locales.
23. Antes de extraer la batería para proceder a la eliminación del dispositivo, se deberá desconectar el dispositivo de la toma de corriente.
24. Elimine las baterías usadas de acuerdo con las leyes y normativas locales.
25. No queme el dispositivo, incluso si éste presenta daños graves, ya que las baterías pueden explotar.
26. El dispositivo debe utilizarse conforme a las indicaciones que figuran en este manual de instrucciones. Ecovacs Robotics no asume ninguna responsabilidad por los daños o lesiones causados por un uso inadecuado.

Para países de la UE



Eliminación correcta de este producto

Esta marca indica que este producto no se debe desechar con otros residuos domésticos en la UE. Para evitar posibles daños al medio ambiente o a la salud humana derivados del vertido de residuos sin control, recicle el producto de manera responsable para impulsar la reutilización sostenible de los recursos materiales. Para desechar el dispositivo usado, utilice los sistemas de recogida y reciclado o consulte con el proveedor a quien compró el producto. Allí pueden llevar este producto para su reciclado protegiendo el medio ambiente.

2. Contenido del embalaje y especificaciones técnicas

2.1 Contenido del embalaje

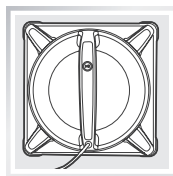

Robot

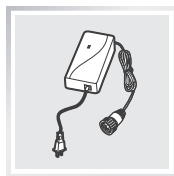

Adaptador de red



Manual de instrucciones

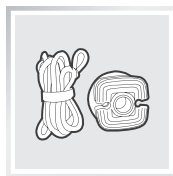

Soporte y cable de seguridad

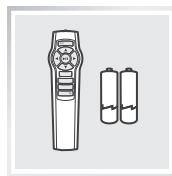

Mando a distancia con pilas

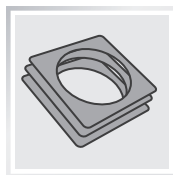

(3) Almohadillas limpiadoras

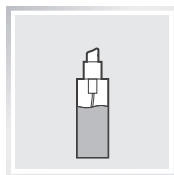

Solución limpiadora WINBOT



(1) Cable de prolongación WINBOT (1,5 m)

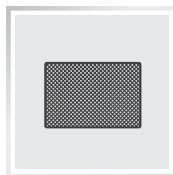

Paño de acabado

2.2 Especificaciones

Modelo	W930		
Voltaje de funcionamiento	15V DC	Potencia nominal	35W
Mando a distancia			
Voltaje de entrada	3V DC		
Adaptador de red: WT1503000			
Entrada: 100-240V AC 50/60Hz 1.6A		Salida : 15V DC 3.0A	

* Los datos técnicos y el diseño podrán verse modificados debido al continuo desarrollo del producto.

2. Contenido del embalaje y especificaciones técnicas

2.3 Diagrama del producto

Robot

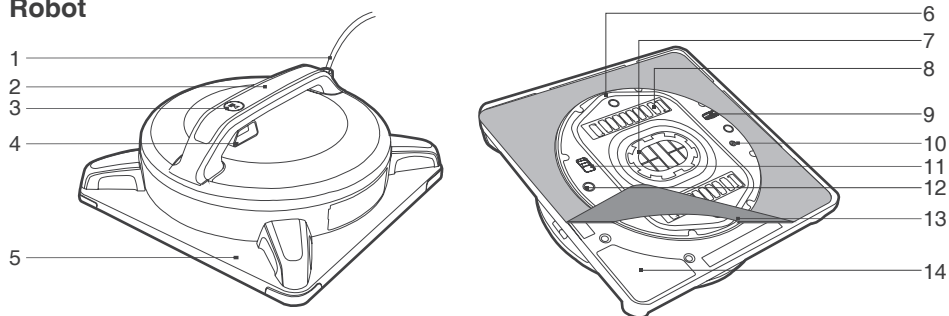

- | | | |
|---|---|---|
| 1. Cable de alimentación | 6. Espátula | 11. Interruptor inferior |
| 2. Asa | 7. Boca de succión | 12. Sensores de detección de bordes |
| 3. Indicador luminoso de estado y botón de inicio/pausa (START/PAUSE) | 8. Bandas de rodadura | 13. Almohadilla limpiadora |
| 4. Activador de purga de aire | 9. Sensor de rueda | 14. Velcro de la almohadilla limpiadora |
| 5. Placa de la almohadilla limpiadora | 10. Indicador luminoso inferior de estado | |

Mando a distancia

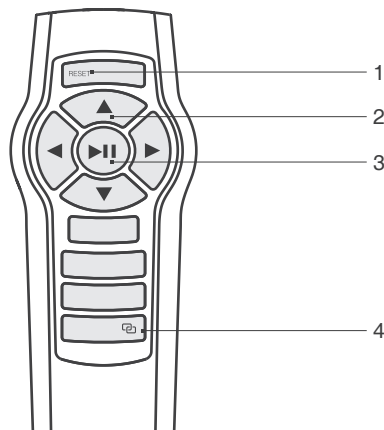

- | |
|--|
| 1. Botón de reinicio (RESET) |
| 2. Botones de control de dirección |
| 3. Botón de inicio/pausa (START/PAUSE) |
| 4. Botón de conexión del mando a distancia |

3. Funcionamiento del robot

3.1 Observaciones antes de limpiar

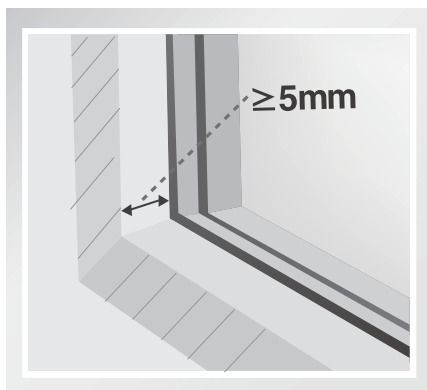

No utilice el WINBOT 9 en ventanas con un marco inferior a 5 mm.

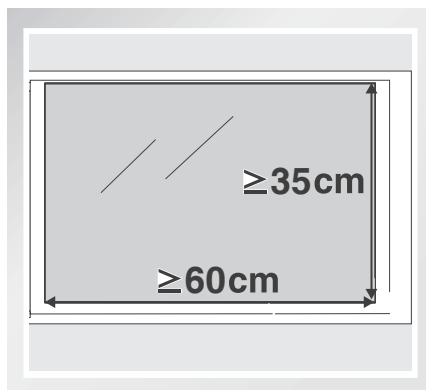

El WINBOT 9 se puede utilizar para la limpieza de ventanas con marco o sin marco, con unas dimensiones superiores a 35 cm x 60 cm.

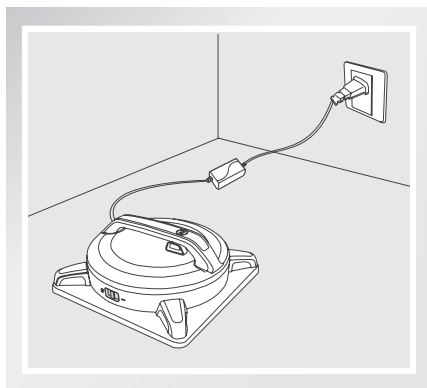

Si tras conectar el interruptor principal (ON) el indicador luminoso de estado del WINBOT 9 parpadea en VERDE, será necesario cargar la batería de reserva. Para cargar la batería de reserva, mantenga el WINBOT 9 enchufado hasta que el indicador de estado parpadee en AZUL. El robot WINBOT 9 no limpiará el cristal hasta que la batería de reserva esté cargada.

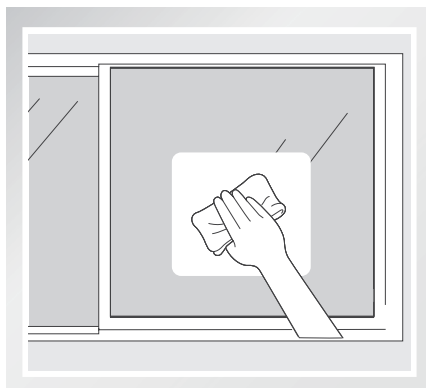

Si la suciedad cubre toda la superficie de la ventana, en primer lugar limpie una zona pequeña del cristal antes de utilizar el robot y, a continuación, coloque el WINBOT 9 en esta zona.

- Cerciórese de que existe un espacio libre de 15 cm entre el cristal y los obstáculos de la estancia como cortinas o muebles.
- El WINBOT 9 puede limpiar cristales horizontales o inclinados utilizando únicamente los botones de control de dirección del mando a distancia.
- No utilice el WINBOT 9 al revés.
- No utilice el WINBOT 9 en ventanas con una superficie irregular, p.ej. en ventanas con adhesivos, esmeriladas, impresas, texturadas o con recubrimiento.
- El WINBOT 9 solo debe utilizarse con la solución limpiadora WINBOT. La utilización de otros limpiadores reduce considerablemente el rendimiento de WINBOT y pueden dañarlo.

3. Funcionamiento del robot

3.2 Colocación de la almohadilla limpiadora



Invierta el WINBOT 9 y coloque suavemente la almohadilla en la zona del velcro. Cerciórese de que la almohadilla limpiadora está colocada exactamente en el interior de la zona del velcro.

3.3 Montaje del adaptador de red

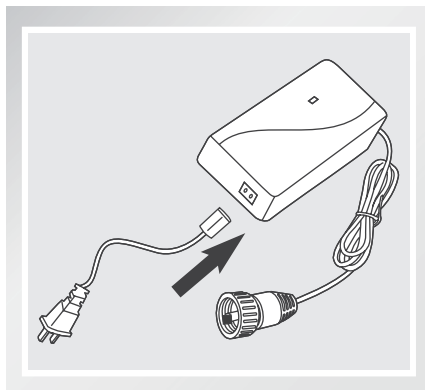

3.4 Instalación del cable de seguridad

Si utiliza el WINBOT 9 para limpiar el exterior de una ventana, es **OBLIGATORIO** utilizar el soporte y el cable de seguridad.

* Si utiliza el WINBOT 9 para limpiar el interior de una ventana, salte al punto 3.6.

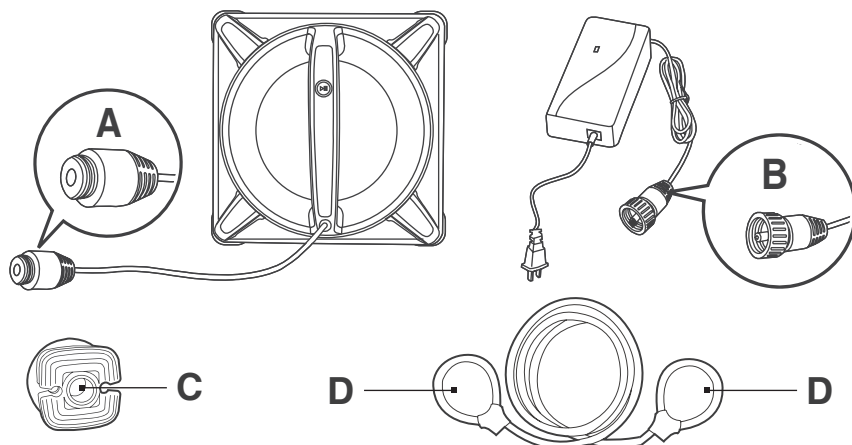

Extremo A: cable de alimentación del robot
Extremo C: soporte de seguridad

Extremo B: adaptador de red cable de alimentación
Extremo D: cable de seguridad

3. Funcionamiento del robot

- 1** Pase un extremo del cable de seguridad por el extremo A del cable de alimentación del robot formando un lazo y ténselo.

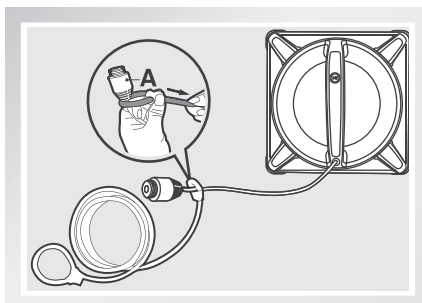

- 2** Conecte el extremo A y el extremo B y ténselos.

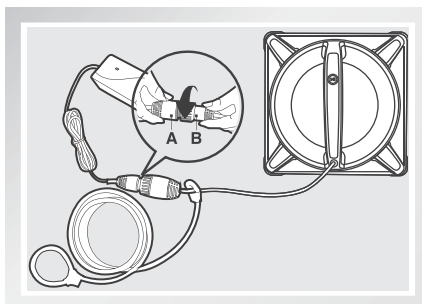

- 3** Pase el otro extremo del cable de seguridad alrededor del orificio del soporte de seguridad y ténselo.

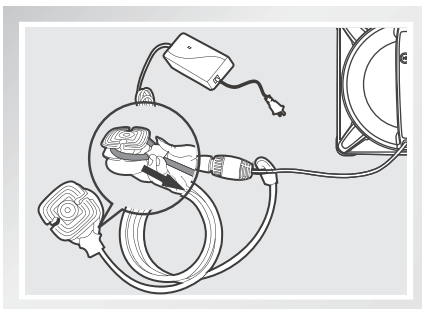

* Si la longitud del cable de alimentación limita los movimientos del WINBOT 9, es posible utilizar un cable de extensión WINBOT. Desconecte el extremo A y B y conéctelos con los dos extremos del cable de extensión respectivamente y ténselos.

* Solo se puede utilizar un cable de extensión cuando el WINBOT 9 está limpiando el exterior de una ventana.

3. Funcionamiento del robot

3.5 Colocación del soporte de seguridad

El soporte de seguridad **DEBE** estar ubicado en el *interior* de la ventana.

- Presione **CON FIRMEZA** el soporte de seguridad en la parte *interior* de la ventana que se está limpiando. Cerciórese de que el dispositivo de seguridad está colocado de forma correcta y segura.

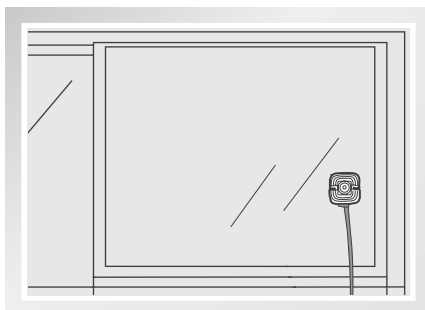

3.6 Solución limpiadora en spray

* El WINBOT 9 solo debe utilizarse con la solución limpiadora WINBOT. La utilización de otros limpiadores reduce considerablemente el rendimiento del WINBOT y pueden dañarlo.

Rocíe tres veces cada lateral de la almohadilla con la solución limpiadora WINBOT suministrada. La almohadilla debe estar ligeramente húmeda, pero no mojada.

Tras aplicar el spray, limpie la parte inferior del WINBOT 9 con el paño de acabado suministrado.

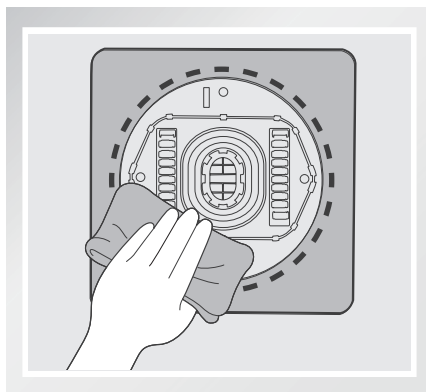
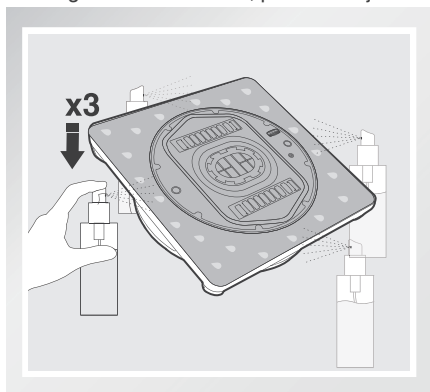

3. Funcionamiento del robot

3.7 Arranque

1 Enchufe el WINBOT 9

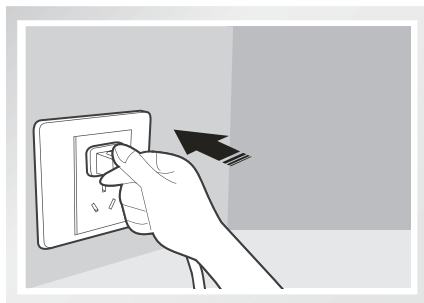

2 Encienda el robot

Coloque el interruptor inferior en la posición "—". El WINBOT 9 está encendido cuando emite una señal y el indicador de estado parpadea en AZUL.

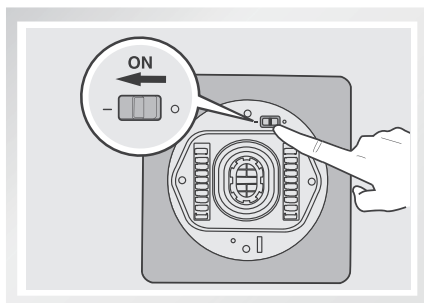

3 Coloque el robot sobre el cristal

- Pulse el botón de inicio/pausa (START/PAUSE) en el asa del WINBOT 9. El motor de succión del robot arranca.
- Coloque el WINBOT 9 sobre la ventana a una distancia de 10 cm como mínimo de las esquinas de la ventana o de otros obstáculos y presiónelo firmemente sobre la ventana. El WINBOT 9 se ha adherido a la ventana correctamente cuando el indicador luminoso se enciende en AZUL sin parpadear.

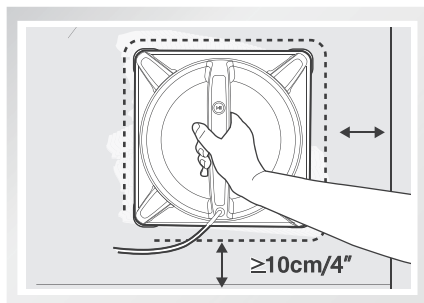

* Cerciórese de que existe un espacio libre de 15 cm entre el cristal y los obstáculos de la estancia como cortinas o muebles.

3. Funcionamiento del robot

4 Arranque

Pulse el botón de inicio/pausa (START/PAUSE) en el WINBOT 9 o en el mando a distancia para iniciar un ciclo de limpieza.

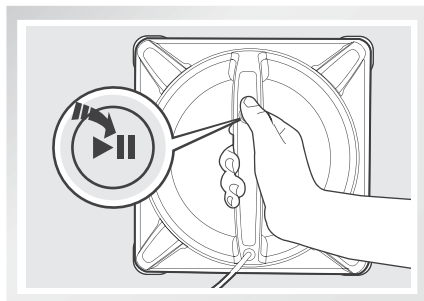

3.8 Pausa

Detenga el WINBOT 9 durante el ciclo de limpieza pulsando el botón de inicio/pausa (START/PAUSE) en el robot o en el mando a distancia.

El WINBOT 9 se puede dirigir hacia delante, hacia atrás, hacia la izquierda o hacia la derecha utilizando los botones de dirección del mando a distancia cuando está en pausa. El robot volverá a limpiar al activar los botones de control de dirección.

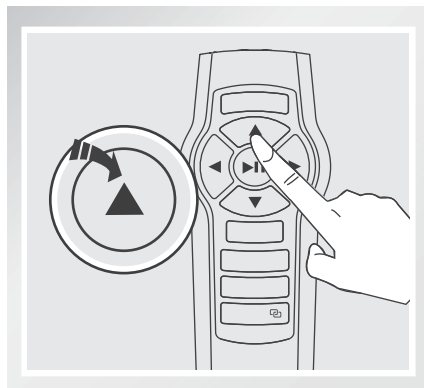
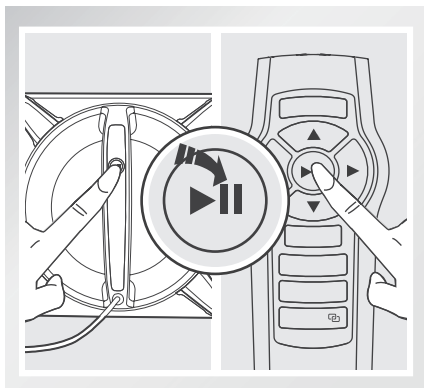

3. Funcionamiento del robot

3.9 Parada

Una vez concluido el ciclo de limpieza, el WINBOT 9 vuelve a su posición inicial y emite un sonido.

1 Retire el WINBOT 9 de la ventana

Sostenga el WINBOT 9 por el asa. Presione el activador de purga de aire y retire el dispositivo de la ventana. Limpie cualquier marca que haya quedado en el cristal al retirar el WINBOT 9 empleando para ello el paño de acabado suministrado.

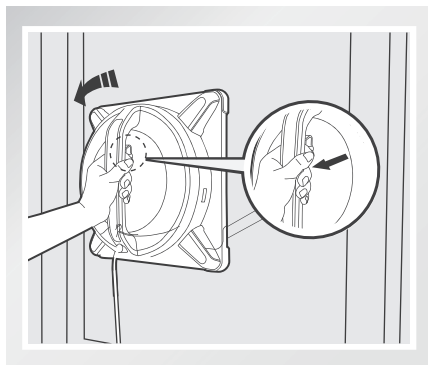

2 Apagado

Coloque el interruptor de encendido en la posición "O".

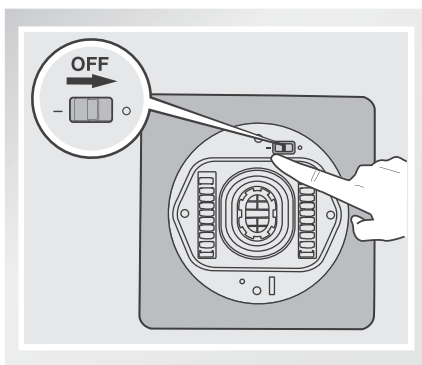

3 Retire el soporte de seguridad, en caso de que se utilice.

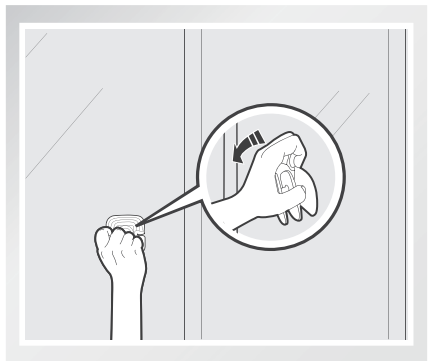

4 Desenchufe el WINBOT 9.

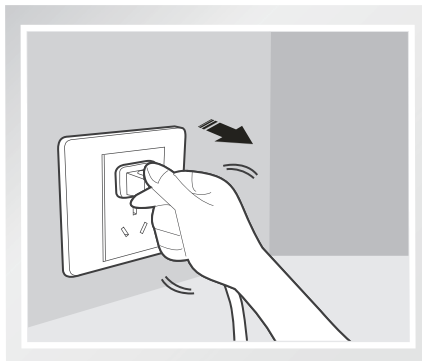

* Nota: Cuando el WINBOT 9 tiene un problema y el indicador luminoso se enciende en ROJO, es posible reiniciar el robot pulsando el botón de reinicio del mando a distancia.

4. Mantenimiento

Antes de realizar cualquier tarea de limpieza y mantenimiento en el WINBOT 9, coloque el interruptor inferior de encendido en la posición "O" y desconéctelo de la toma de corriente.

4.1 Almohadilla limpiadora

Invierta el robot y extraiga la almohadilla limpiadora. Enjuáguela y déjela secar completamente antes de volver a colocarla en el robot.

* NO utilice una almohadilla limpiadora húmeda en el WINBOT 9 ya que podría deslizarse por la ventana.

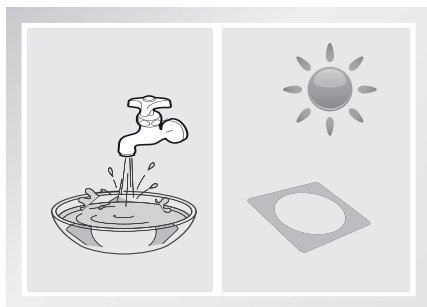

4.2 Boca de succión, sensores y espátula

Limpeza de la boca de succión

Invierta el robot y, con ayuda del paño de acabado suministrado, limpie cualquier resto depositado en la superficie de la boca de succión para mantener una buena absorción.

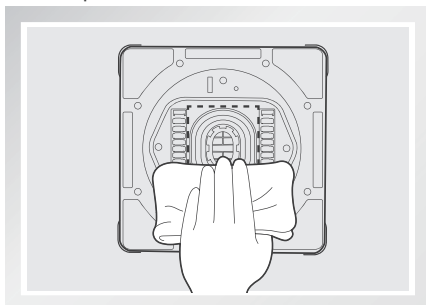

Limpeza del sensor de rueda

Invierte el robot y con ayuda del paño de acabado suministrado, limpie el sensor de rueda para mantener su eficacia.

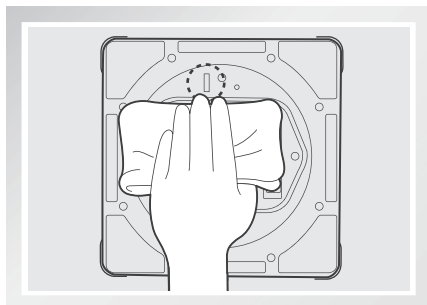

Limpeza de los sensores de detección de bordes

Invierte el robot y con ayuda del paño de acabado suministrado, limpie los cuatro sensores de detección de bordes para mantener su eficacia.

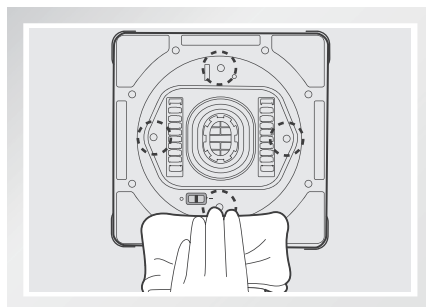

Limpeza de la espátula

Invierte el robot y con ayuda del paño de acabado suministrado, limpie la espátula para mantener su eficacia.

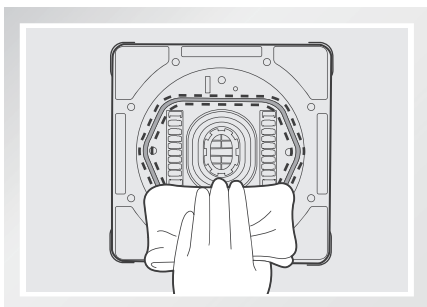

4. Mantenimiento

Limpeza de las esquinas del WINBOT 9

Invierta el robot, extraiga la almohadilla limpiadora y, con ayuda del paño de acabado suministrado, limpie las cuatro esquinas del WINBOT 9.

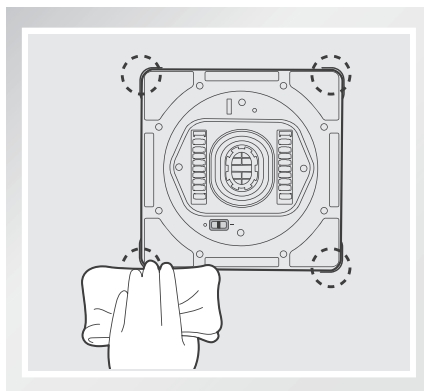

4.3 Bandas de rodadura

Mueva el interruptor de encendido situado en la parte inferior a la posición "I".

Inspeccione las bandas de rodadura accionando los botones ▲ y ▼ del mando a distancia si se observa suciedad en las mismas.

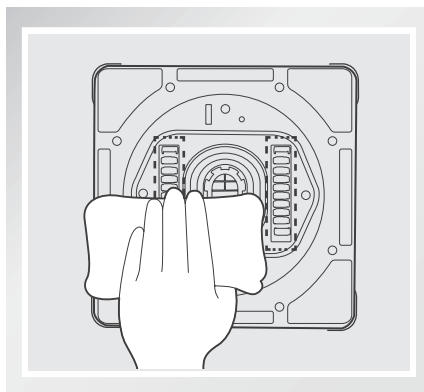
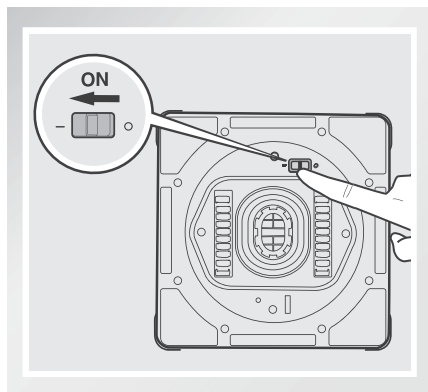

Mueva el interruptor de alimentación que se encuentra en la parte inferior a la posición "O". Elimine cualquier suciedad acumulada en la superficie de las bandas de rodadura con la ayuda del paño de acabado que se suministra.



5. Indicador luminoso de estado y sonidos

Indicador	Descripción
El indicador de estado parpadea en VERDE	La batería de reserva está baja y se está cargando. El WINBOT 9 no limpiará hasta que la batería de reserva esté debidamente cargada.
El indicador luminoso de estado parpadea en AZUL	El WINBOT 9 está conectado, el motor de succión está en marcha y el dispositivo está listo para ser colocado sobre la ventana. Si el WINBOT 9 ya se encuentra colocado en la ventana, pase al apartado 6 "Solución de problemas".
El indicador luminoso de estado se enciende en AZUL sin parpadear	El WINBOT 9 se ha adherido al cristal correctamente y está listo para limpiar.
El indicador luminoso de estado se enciende en ROJO	El robot WINBOT 9 tiene un problema. Consulte el apartado 6 "Solución de problemas" para más información.
El WINBOT emite un sonido	El WINBOT 9 emite un sonido en las siguientes situaciones: El WINBOT 9 está conectado. El WINBOT 9 concluye el proceso de limpieza. La conexión entre el WINBOT 9 y el mando a distancia se ha realizado correctamente. El WINBOT 9 tiene un problema.

6. Solución de problemas

NO.	Anomalía	Posibles causas	Soluciones
1	El mando a distancia no funciona.	<p>El WINBOT 9 está limpiando. Mientras el WINBOT 9 está limpiando, el único botón que funciona en el mando a distancia es el de inicio/pausa (START/PAUSE).</p> <p>El mando a distancia no está conectado con el WINBOT 9. El WINBOT 9 y el mando a distancia están conectados de fábrica. No obstante, si la comunicación se interrumpe o se sustituye el mando a distancia, es posible volver a conectarlo con el robot.</p> <p>No se han colocado las pilas en el mando a distancia o necesitan cargarse.</p>	<p>Detenga el WINBOT 9 pulsando el botón de inicio/pausa (START/PAUSE) en el robot o en el mando a distancia. Los otros botones del mando a distancia funcionan cuando el robot WINBOT 9 está pausado.</p> <p>Encienda el WINBOT 9. Presione y mantenga pulsado al mismo tiempo el botón  en el WINBOT 9 y el botón  en el mando a distancia. La conexión finaliza cuando el WINBOT 9 emite un sonido.</p> <p>Instale o sustituya las pilas del mando a distancia.</p>
2	Después de colocar el WINBOT 9 sobre el cristal, el indicador luminoso de estado parpadea en AZUL.	No existe succión suficiente para colocar el WINBOT 9 en el cristal.	<p>A. Presione el WINBOT 9 sobre la ventana con algo más de firmeza.</p> <p>B. Compruebe que no existen residuos en la boca de succión. Limpie la superficie de la boca de succión con el paño de acabado que se suministra siguiendo las indicaciones descritas en el apartado 4.</p> <p>C. El cristal está demasiado sucio y el WINBOT 9 no se puede adherir al cristal correctamente. Limpie una zona pequeña del cristal antes de utilizar el WINBOT 9 y colóquelo en esa zona.</p> <p>D. Si el problema persiste, póngase en contacto con el Servicio de Atención al Cliente.</p>

6. Solución de problemas

NO.	Anomalía	Posibles causas	Soluciones
3	Al conectar el dispositivo o durante la limpieza, el indicador luminoso de estado se enciende en ROJO.	Interrupción de la electricidad mientras el WINBOT 9 estaba limpiando debido a un fallo de alimentación, mala colocación del enchufe o una conexión floja en la alimentación.	A. Conecte el WINBOT 9 al adaptador de alimentación y al enchufe del receptáculo de pared. Pulse el botón INICIO / PAUSA en el robot o en el mando a distancia dos veces y WINBOT 9 volverá a limpiar B. En caso de un fallo de alimentación y que la solución que se propone arriba no funcione, WINBOT 9 debe volver automáticamente a un lugar cerca de su punto de inicio. En casos muy raros cuando el robot no regrese cerca de su punto de inicio, por favor, use los botones de dirección de control del mando a distancia para dirigir el robot a una posición en la ventana donde pueda alcanzarlo con facilidad. Retire el robot de la ventana y mueva el interruptor de alimentación situado en la parte inferior a la posición OFF. Si vuelve la alimentación, mueva el interruptor de alimentación situado en la parte inferior a la posición ON; vuelva a colocar el robot en la ventana y reinicielo.
		El WINBOT 9 ha detectado un problema.	A. Pulse el botón de reinicio (RESET) del mando a distancia. B. Compruebe que no existen manchas resistentes en la ventana. De ser así, limpie las manchas antes de utilizar el WINBOT 9. C. Compruebe que la boca de succión no presenta suciedad ni daños. Limpie la boca de succión siguiendo las indicaciones descritas en el apartado 4. Si existen arañazos o daños, sustituya la boca de succión por una nueva. D. Si el problema persiste, póngase en contacto con el Servicio de Atención al Cliente.
		La placa de la almohadilla limpiadora gira antes de que el WINBOT 9 alcance la esquina de la ventana.	Aplique más solución limpiadora en la almohadilla limpiadora. Reinicie el dispositivo. Si el problema persiste, póngase en contacto con el Servicio de Atención al Cliente en.
		Fallo en el sensor de detección de bordes.	Limpie los cuatro sensores de detección de bordes como se indica en el apartado 4. Si el problema persiste, póngase en contacto con nuestro Servicio de Atención al Cliente.
		La ventana presenta una gruesa capa de suciedad.	Realice a mano la primera limpieza de la ventana y a continuación, utilice el WINBOT 9 para efectuar la limpieza regular. * WINBOT 9 está concebido para realizar la limpieza de mantenimiento de ventanas convencionales. Este dispositivo NO está diseñado para sustituir trabajos pesados ni para llevar a cabo una primera limpieza.
4	WINBOT 9 no sigue su modelo normal de limpieza, se mueve de forma errática o se detiene.	La almohadilla limpiadora no está colocada exactamente dentro de las zonas del Velcro.	Retire y vuelva a colocar la almohadilla limpiadora asegurándose que está colocada exactamente dentro de las zonas del Velcro.
		Las almohadilla limpiadora está sucia.	Sustituya las almohadilla limpiadora.
		La cúpula está sucia o las bandas de rodadura están sucias.	Limpie la superficie de la cúpula y las bandas de rodadura con el paño de acabado que se suministra tal y como se describe en la sección 4. Si el problema persiste, póngase en contacto con el servicio de atención al cliente.

