

BATTERY POWERED

MEDIUM

LED TREE

25253

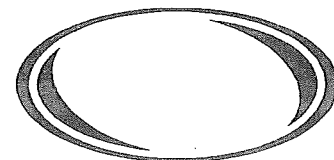

INTRODUCTION - BESCHREIBUNG - INTRODUCTION

GB Timer battery lights

These battery powered lights automatically turn on for 4 hours and turn off for 20 hours each day from the time they are first switched on. The battery life and number of cycles is dependent on the quality of batteries used. Batteries can be placed in the waterproof battery holder. Replace all batteries at the same time.

DE Schalthur Batterie Leuchte

Schalthur Batterie Leuchte, die jedes Tages automatisch für 4 Stunde einschaltet, und für 20 Stunde ausschaltet. Die Batterielebensdauer und Zyklus Zahl ist abhängig von der Qualität den benutzten Batterien. Ersetzen Sie alle Batterien zusammen.

FR Eclairage sur batterie avec programmateur

Batterie chargeant les lumières et les allumant automatiquement pour 4h et les éteignant pour 20h chaque jour. La vie de la batterie et les nombres de cycle dépendent de la qualité des batteries utilisées. Boitier à piles étanche. Remplacez toutes les batteries en même temps.

CONTENTS - INHALT - COMPOSANTS

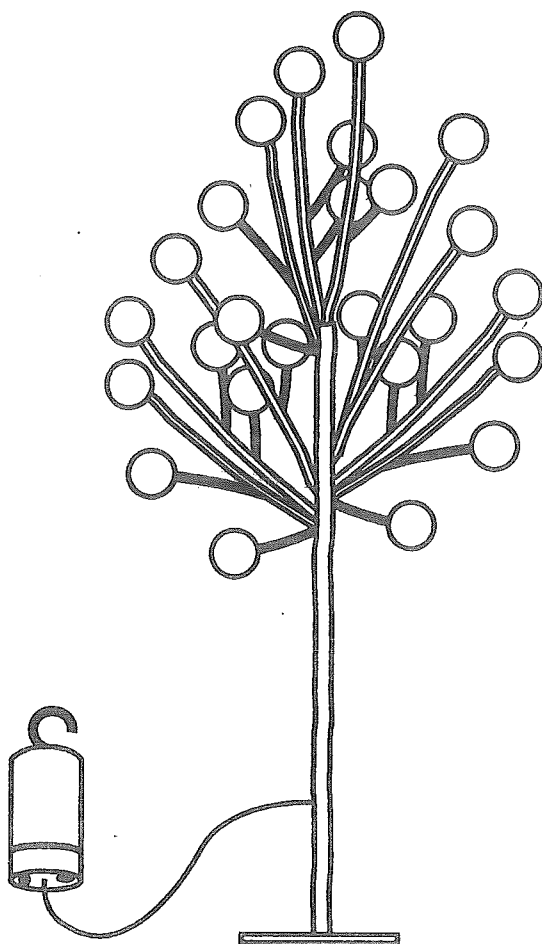

GB Design may vary.
DE Das Design kann variieren.
FR Le design peut varier.

GB This is not a toy. Keep away from children and pets.
DE Das ist kein Spielzeug. Von Kinder und Tieren fernhalten.
FR Ceci n'est pas un jouet. Tenir à l'abri des enfants et animaux de compagnie.

FUNCTION - FUNKTION - MODE DE FONCTIONNEMENT

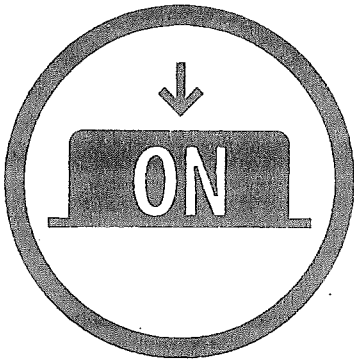

GB Press down once to turn ON. Press down multiple times to switch between 8 different functions. To turn OFF press down a ninth time.

DE Drücken Sie einmal um das Gerät einzuschalten. Drücken Sie mehrmals, um zwischen 8 verschiedenen Funktionen wechseln. Zum Ausschalten drücken Sie neunmal.

FR Appuyez une fois pour allumer. Appuyez plusieurs fois pour basculer entre 8 fonctions différentes. Pour éteindre appuyez neuf fois.



GB 60 white LEDs.
DE 60 weiße LEDs.
FR 60 LED blanches.



GB Outdoor/Indoor Use.
DE Freiland/Innenraum Nutzung.
FR Usage extérieur/intérieur.



GB No mains required.
DE Keiner Strom notwendig.
FR Aucune installation électrique nécessaire.

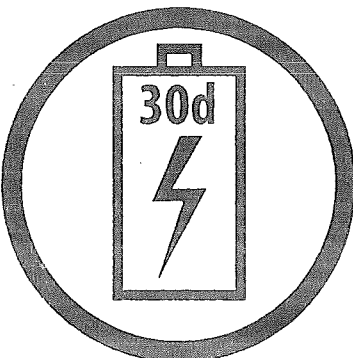

GB Batteries last up to 30 days. The battery life is dependant on the usage and quality of the batteries.
DE Batterie kann bis 30 Tagen dauern. Die Akkulaufzeit ist abhängig von der Nutzung und Qualität der Batterien.
FR La pile a une durée de vie qui va jusqu'à 30 jours. La durée de vie de la batterie dépend de l'usage et la qualité des piles.

OPERATING TIME - AUSSCHALTZEIT - DURÉE DE FONCTIONNEMENT



- GB Lights turn on and off automatically.
4 hours on/20 hours off from when they are first switched on.
- DE Die Beleuchtung wird automatisch ein und aus
4 Stunden on 20 Stunden off.
- FR Les lumières s'allument et s'éteignent automatiquement
4 heures on/20 heures off.

OPERATING TIME - AUSSCHALTZEIT - DURÉE DE FONCTIONNEMENT

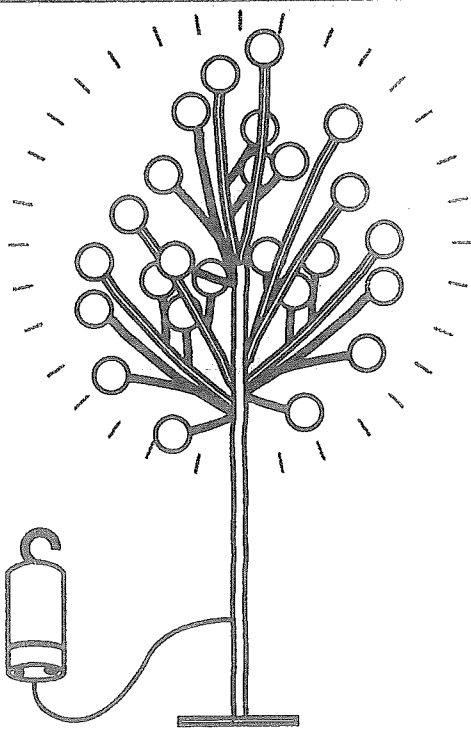

4h ON

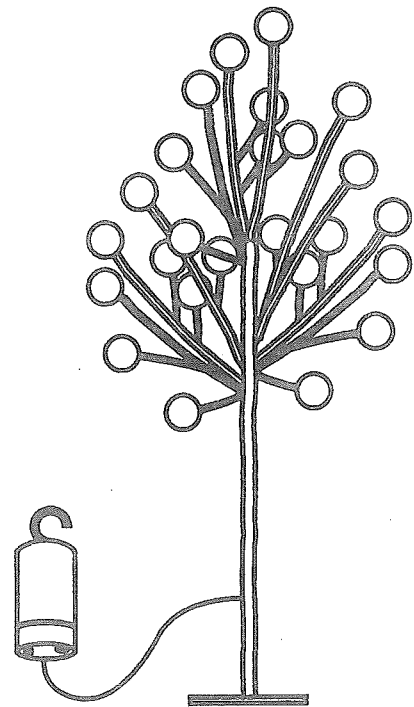

20h OFF

BATTERY DISPOSAL - ÉLIMINATION DES BATTERIES - BATTERIE-ENTSORGUNG

- GB Dispose of batteries according to
local regulations.
- DE Entsorgen Sie die Batterie entsprechend
den Bestimmungen
- FR Jeter les batteries selon
les réglementations locales.

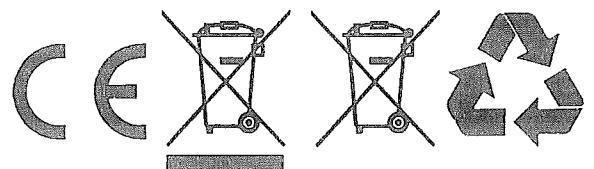

CHANGE BATTERY - BATTERIEWECHSEL - CHANGEMENT DE BATTERIE

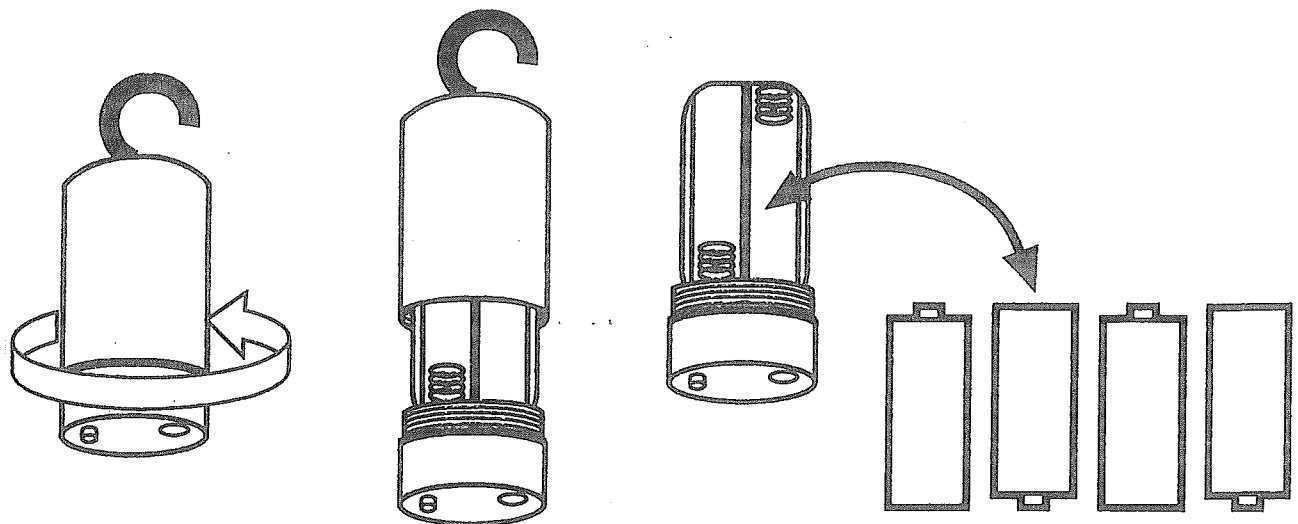

BATTERY SPECIFICATION - BATTERIE SPEZIFIKATION - BATTERIE SPÉCIFICATION

- GB 4 x AA 1.5v batteries required (not included)
DE 4 x AA 1.5v batterien notwendig (nicht inklusiv)
FR 4 x AA 1.5v piles requises (non incluses)

PROBLEM SOLVING - PROBLEMLÖSUNG - RÉOLUTION DE PROBLÈMES

- | | | |
|----|----|--|
| GB | 1. | Do not immerse in water. |
| | 2. | Check the batteries and replace if necessary. |
| | 3. | If problems persist contact customer services. |
| DE | 1. | Nicht im Wasser untergetaucht. |
| | 2. | Prüfen Sie und ersetzen Sie die Batterie wenn notwendig. |
| | 3. | Wenn Problemen noch existieren, bitte kontaktieren Sie die Kundendienst. |
| FR | 1. | Ne pas placer dans l'eau. |
| | 2. | Vérifiez la batterie et remplacez-la si nécessaire. |
| | 3. | Si les problèmes persistent, contactez le service clients. |

1 YEAR WARRANTY - 1 JAHR GARANTIE - LA GARANTIE 1 ANS

- GB Email: uksupport@sgpuk.com
DE Email: servicede@sgpuk.com
FR Email: sav@sgpuk.com

Tel: +44 (0)8448 009163